

Table à repasser à froid
- aspirante
- soufflante

Genius - A

Modèle avec chaudière intégrée

Genius - V

Modèle sans chaudière

GENIUS
E + F

DESCRIPTIF

Plateau en vitro résine aspirant et soufflant
 Tole de plateau en aluminium
 Réglage en hauteur mécanique de 83 à 92 cm
 Plateau type C universel : 130 x 50/25
 Fer à repasser vaporisant : 800W
 Fer à repasser avec thermostat sans pulvérisateur
 Commande de l'aspiration par photo cellule
 Commande de la soufflerie par pédale
 Travail pointe à droite d'origine (interchangeable)
 Repose fer pivotant en pointe de table
 Moteur aspiration / soufflerie 560 W
 Filtre à poussière sur ventilateur
 Housse Tergal (haute résistance à la chaleur)
 Molleton en fibre Tergal
 Manomètre de pression vapeur
 Jeannette aspirante de repassage
 Berceau de réception des vêtements
 Pistolet de pulvérisateur d'eau
 Eclairage par néon
 Résistance plateau disconnectable pour éviter la condensation
 A raccorder sur réseau d'air comprimé
 Dimensions : 160 x 70 x 190 cm

Modèle vapeur : GENIUS - V

Sans chaudière vapeur
 A raccorder sur réseau vapeur centrale
 Réservoir de vapeur 1 litres

Modèle autonome : GENIUS - A

Chaudière en 4 litres.
 Réservoir de vapeur 1 litres
 Remplissage automatique avec pompe à eau
 Niveau d'eau électronique
 A raccorder sur réseau d'eau dure
 Prédisposition pour 2ème fer
 Puissance électrique chaudière 2,6 kW

OPTIONS

- 2ème fer à repasser (modèle A)
- Plateau type A pantalon: 140 x 50/25
- Jeannette inox de détachage
- Pistolet de détachage Air/vapeur
- Double pédalage droite/gauche

Repère N° :



E + F GENIUS

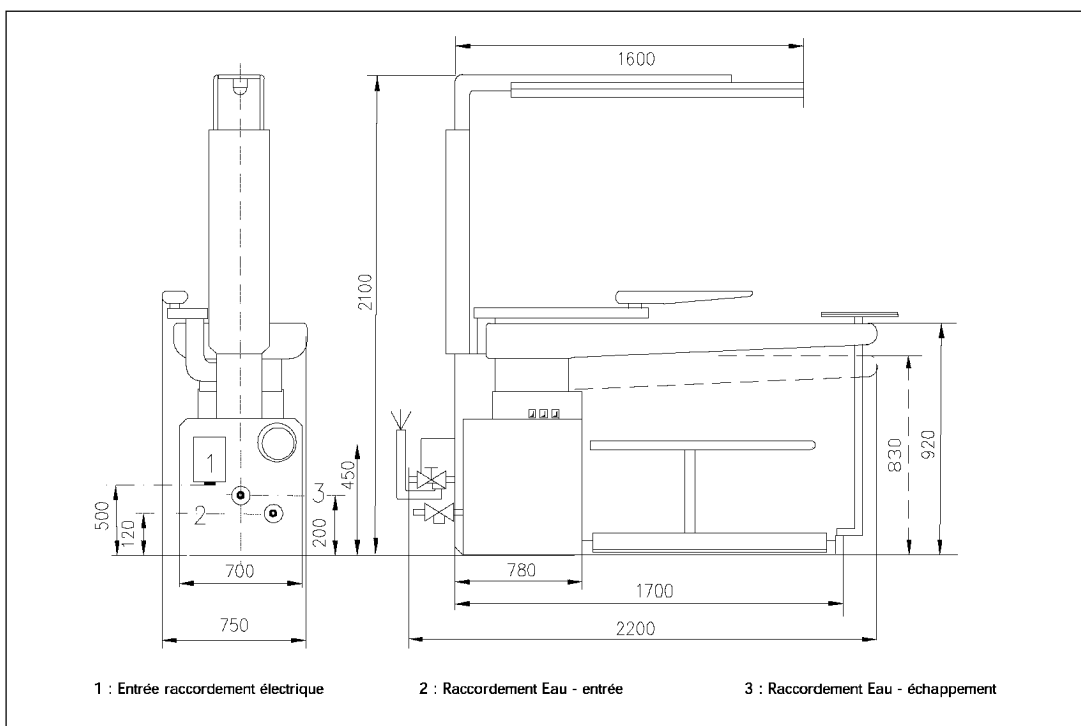

DONNEES TECHNIQUES

Version autonome Genius-A

CAPACITE	Chaudière	4 Litres
Puissance	Ventilateur	0,56 KW
	Pompe	0,35 KW
Resistance	Chaudière	2,6 KW
	Fer à repasser	0,8 KW
	Plateau	1 KW
Vapeur	Jeannette	
	Pression	3 à 5 Bars
	Production	3 kg/H
Eau	Pression	2-3 Bars
	Entrée	3/8 "
	Sortie purge	3/8 "
Poids brut / net		200 / 180 Kg

Version Vapeur Genius-V

Puissance	Ventilateur	0,56 KW
Resistance	Fer à repasser	0,8 KW
	Plateau	1 KW
Vapeur	Jeannette	
	Pression	5 Bars
	Consommation	kg/H
	Entrée	3/8 "
	Retour condensat	3/8 "
Poids brut / net		180/160 Kg
Dim emballage	Hauteur	1300 mm
	Largeur	650 mm
	Profondeur	1750 mm

Condensat de vapeur d'eau (180°C), prévoir une canalisation résistant aux hautes températures.

RACCORDEMENT ELECTRIQUE

	PUISANCE INSTALLEE	ALIMENTATION ELECTRIQUE - FUSIBLES	
Version Autonome	5,5 kW	380/415V-tri+N	20 Amp
Version Vapeur	2,7 kW	380/415V-tri+N	16 Amp



Nous nous réservons le droit de modifier à tout moment les caractéristiques de nos modèles.

CH Genius 00/06A

EBERHARDT FRERES - 18, RUE DES FRERES EBERTS - BP 83 - 67024 STRASBOURG
CEDEX 1

TEL. : 03.88.65.71.71. - FAX.: 03.88.39.28.58.