



Lave-linge cuve suspendue  
Capacité 9,5 kg (1/10)  
Super-essorage 1000 tr/mn

- Programmeur à touches

#### HF 95 EC

Chauffage électrique 12 kW

#### HF 95 SC

Machine sans chauffage électrique  
Prévoir alimentation eau chaude ~80°C

#### HF 95 VC

Machine avec chauffage vapeur  
Consommation 9,5 kg/cycle

# IPSO HF 95

## DESCRIPTIF

Volume tambour 95 L  
Vitesse d'essorage basse 500 tr/mn  
Vitesse super essorage 1000 tr/mn  
Cuve suspendue  
Sécurité anti-balourd avec répétition contrôlé  
Programmeur à 10 touches : 5 lavages et 5 fonctions  
Vidange gros diamètre par gravité  
3 électrovannes d'alimentation en eau chaude/froide dure/adoucie  
Bacs à produits 3 compartiments  
Verrouillage électromagnétique du hublot  
Ouverture du hublot : 300 mm  
Cuve, tambour, roulements et carrosserie en acier inoxydable  
Bouton d'arrêt d'urgence en façade  
Dimensions : 720 x 875 x 1120 mm

## PROGRAMMATION

### Commande à 10 touches

5 programmes de lavage (blanc 90°/couleurs 60°/synthétiques 40°/synthétiques 40° - lavage seul/laine 30°) + touches Départ - Amidonnage - Niveau haut/délicat - Suppression essorage - Avance rapide programmeur.

## CONSTRUCTION

- Carrosserie et cuve inox AISI 304
- Tambour inox AISI 430
- Palier en fonte d'une seule pièce
- Axe de tambour et roulements en acier inoxydable

## OPTIONS

- Chauffage mixte électrique / vapeur
- Vanne vapeur
- Tension spéciale et transformateur

### Équipement spécial laverie self

- Pré-équipement central de paiement
- Monnayeur double 10 F et 2 F
- Monnayeur jetons
- Carrosserie blanche

Repère N° :



# IPSO

# IPSO HF 95

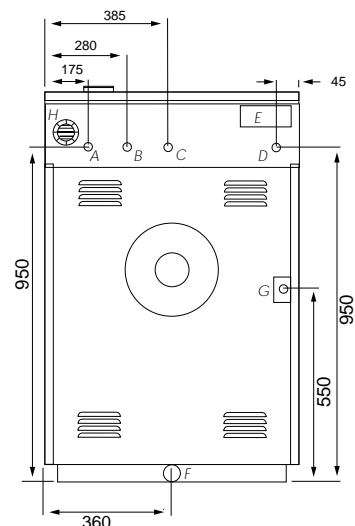
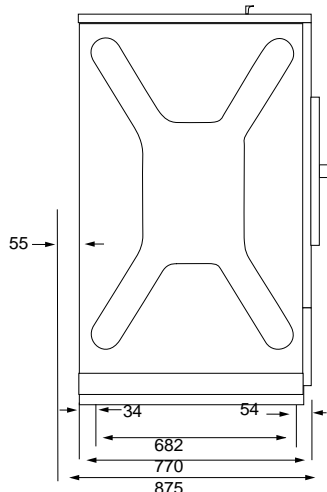
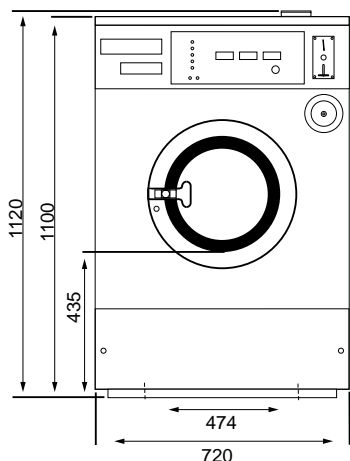

A Raccordement eau froide dure 3/4"  
 B Raccordement eau chaude douce 3/4"  
 C Raccordement eau froide douce 3/4"  
 D Raccordement électrique

E Bornier de raccordement électrique  
 F Vidange d'eau par gravité  
 G Raccordement vapeur 3/8"  
 H Prise d'air

## DONNEES TECHNIQUES

Tambour:	Volume	95 l.
	Diamètre	530 mm
	Profondeur	440 mm
	Perforations Ø	3 mm
Ouverture du hublot Ø		300 mm
Hauteur sol-poignée		585 mm
Vitesse:	super-essorage	1000 tr/mn
	essor. intermédiaire	500 tr/mn
	pré-essorage	100tr/mn
	lavage	50 tr/mn
Facteur G		74/296
Energie cinétique du tambour		1386 N/m
Charge dynamique au sol		700 N/ 16 Hz
Puiss. moteur lavage/pré-essor.		120 W
Puiss. moteur essor. inter./super-essor.		550 W

Pression d'eau		0,5 à 10 bars
Alim. eau chaude T° maxi.		80°C
Consommation d'eau maxi.		240 l.
Besoin eau chaude (mach. sans chauff.)		80 l./cycle
Ecoulement Ø ext.		50 mm
Vidange par gravité débit		80 l./mn
Vapeur pression maxi.		6 à 10 kg
Poids brut/net		303/256 kg
Dim. emballage	Hauteur	1230 mm
	Largeur	800 mm
	Profondeur	950 mm

## RACCORDEMENT ELECTRIQUE

TYPE DE CHAUFFAGE		ALIMENTATION ELECTRIQUE - FUSIBLES
Chauffage électrique	12 kW	220 V (tri) - 40 A ou 380 V (tri + N) - 20 A
Chauffage vapeur		220 V (tri) - 16 A ou 380 V (tri + N) - 16 A
Alim. eau chaude uniquement		220 V (tri) - 16 A ou 380 V (tri + N) - 16 A

*Nous nous réservons le droit de modifier à tout moment les caractéristiques de nos modèles.*



**IP 91050 99/8-A**

EBERHARDT FRERES - 18, RUE DES FRERES EBERTS - BP 83 - 67024 STRASBOURG CEDEX 1

TEL. : 03.88.65.71.71. - FAX.: 03.88.39.28.58.