

PREFACE

Original or identical parts must be used for replacement in the machine. After servicing replace secure all panels in original way and keep this manual in a secured place for future reference. When calling or writing about your machine, be sure to mention type, model and serial number. Model, type and serial number are located on name plate on rear of the machine or on the last manual page. The manufacturer reserves himself the right to change the specifications of manual at any time, without previous notice. The data and presentation are given only for information. Please note that it regards only general information, since it is impossible to give in the manual the complete survey of all specific details on all the machines included in our line.

The spare parts manual is for machines with capacity 16 kg / 35 lbs from serial number 3070 for not frequency machines and from serial number 1001 for frequency machines.

CONTENTS

| | | |
|---------|---|---------|
| 504352 | Frame and tub support |3 |
| 504353A | .. Cabinet |5 |
| 504354 | Mechanical timer control panel |9 |
| 504745 | Electronic timer control panel |11 |
| 504372 | Card timer control panel |13 |
| 504355A | ... Coin meter system |15 |
| 504356 | Soap hopper and top cover |17 |
| 504357 | Door lock |19 |
| 504358 | Water system and drain valve |21 |
| 504359 | Rear panel of two motor drive |23 |
| 504360 | Rear panel of one motor drive |27 |
| 504361 | Two motor drive |31 |
| 504362 | One motor drive |33 |
| 504363 | Electrical tray of mechanical and card timer |35 |
| 504366 | Electrical tray of one motor electronic timer |37 |
| 504367A | ... Wash drum and tub |39 |
| 504368 | Loading door |41 |
| 504369 | Trunnion |43 |

INTRODUCTION

Pour changer les pièces détachées de la machine il faut utiliser les pièces d'origines ou anciennes. Après une intervention de service, mettez tous les panneaux dans un état original et laissez ce mode d'emploi dans un endroit à l'abri pour les informations éventuelles.

Si vous téléphonez ou écrivez en ce qui concerne votre machine, indiquez toujours le type, modèle et numéro de série de la machine. Le type, modèle et le numéro de série de la machine sont indiqués sur la palquette indicatrice sur le derrière de la machine ou sur la page dernière du mode d'emploi.

Le fabricant se réserve le droit de réaliser les changements des spécifications qui sont indiquées dans le catalogue à tout moment et sans avertissement antérieur. Toutes les données ne sont que informatives. Prenez en compte s.v.p. que ce catalogue ne concerne que les données informatives, parce que il n'est pas possible d'indiquer la liste complète de tous les détails de toutes nos machines de notre production. Ce catalogue est valable pour les machines avec la capacité 16 kg / 35 lbs depuis le numéro de série 3070 pour les machines sans convertisseur de fréquence et depuis le numéro de série 1001 pour les machines avec convertisseur de fréquence.

CONTENU

| | | |
|---------|--|---------|
| 504352 | Chassis et la fixation du tambour |3 |
| 504353A | .. Carénage |5 |
| 504354 | Tableau pour programmeur mécanique |9 |
| 504745 | Tableau pour programmeur électronique |11 |
| 504372 | Panneau de commande avec programmeur à carte |13 |
| 504355A | ... Système d'accepteur de pièces |15 |
| 504356 | Le bac à poudre et couvercle supérieure |17 |
| 504357 | Serrure de la porte |19 |
| 504358 | Tuyau et la soupape d'écoulement |21 |
| 504359 | Tableau d'arrière d'entraînement à deux moteurs |23 |
| 504360 | Tableau d'arrière d'entraînement à un moteur |27 |
| 504361 | Entraînement 2 version motorisé |31 |
| 504362 | Entraînement 1 version motorisé |33 |
| 504363 | Tableau des éléments électriques du tableau de programmeur mécanique et à carte |35 |
| 504366 | Tableau des éléments électriques de program. électronique d'entraînement à un moteur |37 |
| 504367A | ... Tambour laveur externe et interne |39 |
| 504368 | Porte pour chargement |41 |
| 504369 | Moyeu |43 |

VORWORT

Für einen Austausch an der Waschmaschine müssen Original- oder ursprüngliche Teile verwendet werden. Nach einem Serviceeingriff sämtliche Paneels im ursprünglichen Zustand absichern, und dieses Handbuch an einer sicheren Stelle für eventuelle Informationen aufbewahren.

Falls Sie telefonieren oder schreiben betrifft Ihre Maschine, immer den Typ, das Modell und Seriennummer angeben. Typ, Modell und Seriennummer sind an dem Herstellerschild an den Maschinenhinterseite angeführt, oder an der Handbuchhinterseite.

Der Hersteller behält sich das Recht vor, jederzeit und ohne irgendwelche vorherige Bekanntmachung Änderungen von Spezifikationen, in diesem Katalog angeführt, vorzunehmen. Sämtliche Angaben sind lediglich informativ. Nehmen Sie, bitte, zur Kenntnis, daß dieser Katalog lediglich allgemeine Informationen betrifft, da es nicht möglich ist, eine komplette Übersicht aller Details über sämtliche Maschinen unserer Produktion anzuführen.

Der Katalog ist für Maschinen mit einer Kapazität von 16 kg / 35 lbs, ab Seriennummer 3070 bestimmt für Maschinen ohne Frequenzsteuerung und ab Seriennummer 1001 bestimmt für Maschinen mit Frequenzsteuerung.

INHALT

| | | |
|---------|--|---------|
| 504352 | Rahmen und Trommelbefestigung |3 |
| 504353A | .. Haube |5 |
| 504354 | Paneel für mechanischen Programmator |9 |
| 504745 | Paneel für elektronischer Programmator |11 |
| 504372 | Steuertafel mit Kartenprogrammator |13 |
| 504355A | ... Münzgerätsystem |15 |
| 504356 | Oberdeckel und Waschmittelfüllbehälter |17 |
| 504357 | Türschloß |19 |
| 504358 | Schlauch und Ablaßventil |21 |
| 504359 | Hinterpaneel 2-Motor-Antrieb |23 |
| 504360 | Hinterpaneel 1-Motor-Antrieb |27 |
| 504361 | Antrieb 2-Motoren-Version |31 |
| 504362 | Antrieb 1-Motor-Version |33 |
| 504363 | Paneel der Elektrobauteile mechanischer und Kartenprogrammator |35 |
| 504366 | Paneel der Elektrobauteile elektronischer Programmator 1-Motor-Antrieb |37 |
| 504367A | ... Außen- und Innenwaschtrommel |39 |
| 504368 | Tür für hereinlegen |41 |
| 504369 | Nabenlagerung |43 |

INTRODUCCIÓN

Para un recambio en la máquina deben usarse las piezas originales. Después de la intervención de servicio, hay que asegurar todos los paneles al estado primordial y poner este Manual a un cierto lugar para servirle de información eventual.

Si usted telefona o escribe con respecto a su máquina, sírvase siempre indicar el tipo, modelo y número de serie. El tipo, modelo y número de serie están indicados en el rótulo de fabricación que está fijado en la parte posterior de la máquina o en la parte posterior del Manual.

El fabricante cuando quiera, sin previo aviso se reserva el derecho de modificar las especificaciones que están indicadas en este catálogo. Todos los datos son sólo informativos. Sírvase dar cuenta de que este catálogo se refiere sólo a las informaciones generales, porque es imposible indicar un sumario completo de todos los detalles sobre todas las máquinas de nuestra fabricación.

El presente catálogo está destinado para las máquinas con capacidad de 16 kg / 35 lbs a contar del número de serie 3070 para máquinas sin el mando de frecuencias y contar del número de serie 1001 para máquinas con el mando de frecuencias.

ÍNDICE

| | | |
|---------|--|---------|
| 504352 | Bastidor y sujeción del tambor |3 |
| 504353A | .. Capotaje |5 |
| 504354 | Panel para el programador mecánico |9 |
| 504745 | Panel para el programador electrónico |11 |
| 504372 | Pizarra de control de la versión de ficha |13 |
| 504355A | ... Sistema del autómata de monedas |15 |
| 504356 | Tolvas de detergentes y tapa superior |17 |
| 504357 | Cerradura de puerta |19 |
| 504358 | Manguera y válvula de descarga |21 |
| 504359 | Panel trasero de la propulsión de dos motores |23 |
| 504360 | Panel trasero de la propulsión de un solo motor |27 |
| 504361 | Propulsión de la versión de 2 motores |31 |
| 504362 | Propulsión de la versión de 1 motor |33 |
| 504363 | Panel de componentes eléctricos del program. de ficha |35 |
| 504366 | Panel de componentes eléctricos del program. electrónico de la propulsión de un solo motor |37 |
| 504367A | ... Tambor interior y exterior de lavar |39 |
| 504368 | Puerta para introducción |41 |
| 504369 | Ajuste del cubo |43 |

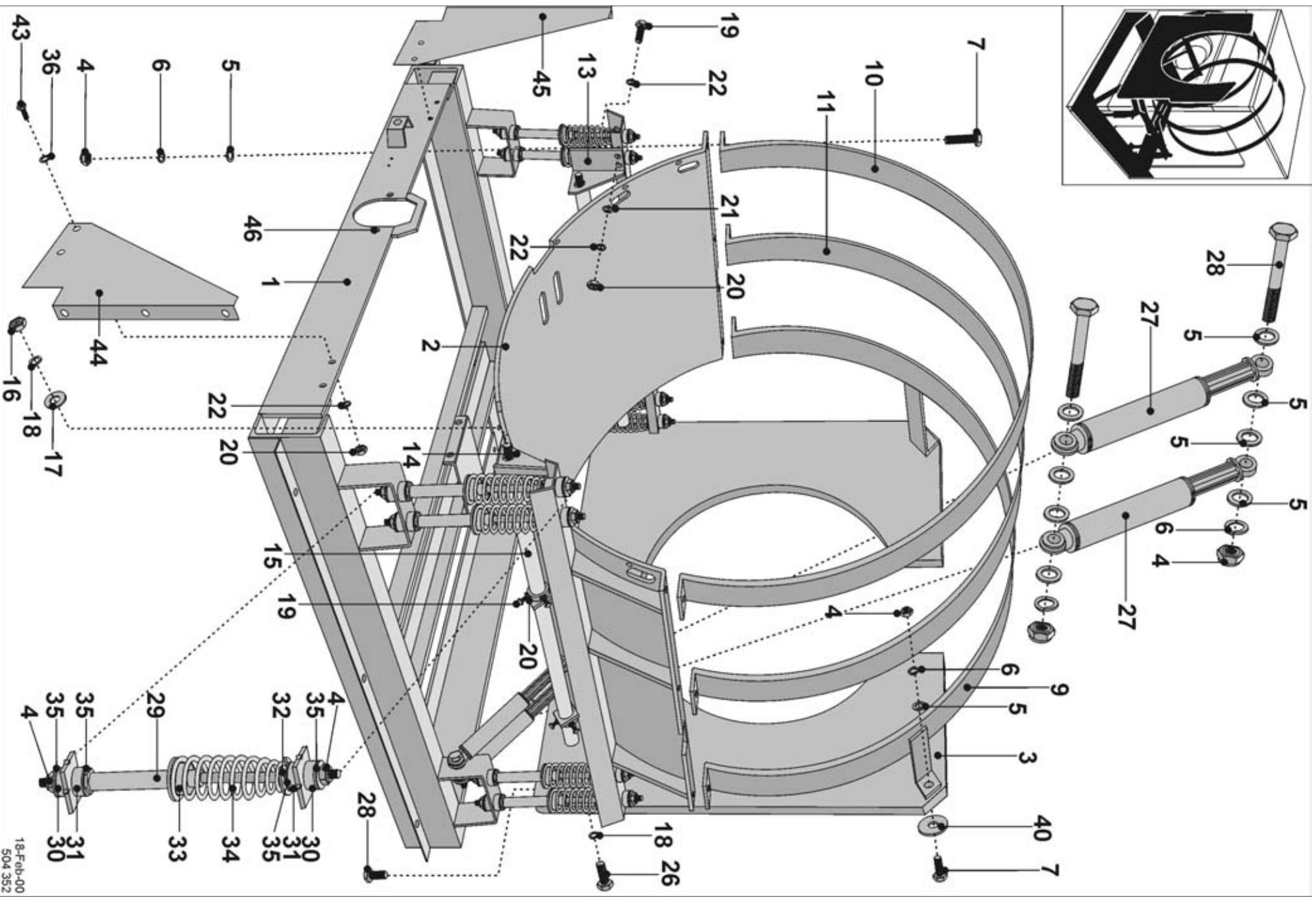

18-Fab-00
504 352

Drawing nr. 504352 - 18-Feb-00

| | | | | | |
|----|--------------|----------------------|-------------------------------|---------------------------|-------------------------------|
| 1 | F01101000013 | Frame | Support | Ständer | Soporte |
| 2 | F01102000011 | Tub bed | Mise du tambour | Trommelbett | Cama del tambor |
| 3 | F01100005513 | Counter weight front | Poids avancé | Vordergewicht | Contrapeso delantero |
| 4 | PRI228000003 | Nut selflocking M10 | Contr-écrou M10 | Mutter selbstsichernd M10 | Tuerca de autoseguridad M10 |
| 5 | PRI231000031 | Washer 22x11x3 | Rondelle 22x11x3 | Unterlegscheibe 22x11x3 | Arandela 22x11x3 |
| 6 | PRI245000025 | Spring washer M10 | Rondelle élastique M10 | Federscheibe M10 | Arandela elástica M10 |
| 7 | PRI202003035 | Screw M10x50 | Vis M10x50 | Schraube M 10 x 50 | Tornillo M10x50 |
| 9 | F01106000014 | Sliding ring front | Anneau avancé | Vorderring | Anillo delantero |
| 10 | F01100003114 | Sliding ring rear | Bague de friction arriere | Hinterer Reibungsring | Anillo de fricción posterior |
| 11 | F01106000114 | Sliding ring middle | Anneau central | Mittelring | Anillo central |
| 13 | F01100003714 | Motor holder right | Manette droite du moteur | Motorhalter R | Sujetador del motor derecho |
| 14 | F01100003614 | Motor holder left | Manette gauche du moteur | Motorhalter L | Sujetador del motor izquierdo |
| 16 | PRI226000017 | Nut M16 galvan. | Ecrou M16 galvan. | Mutter M16 galvan. | Tuerca M16 galvaniz. |
| 17 | PRI231001049 | Washer 17x40x3 | Rondelle 17x40x3 | Unterlegscheibe 17x40x3 | Arandela 17x40x3 |
| 18 | PRI245000009 | Spring washer M16 | Rondelle élastique M16 | Federscheibe M16 | Arandela elástica M16 |
| 19 | PRI202002021 | Screw M8x20 | Vis M8x20 | Schraube M8x20 | Tornillo M8x20 |
| 20 | PRI226000009 | Nut M8 galvan. | Ecrou M8 galvan. | Mutter M8 galvan. | Tuerca M8 galvaniz. |
| 21 | PRI231000035 | Washer 8,4 | Rondelle 8,4 | Unterlegscheibe 8,4 | Arandela 8,4 |
| 22 | PRI245000014 | Spring washer M8 | Rondelle élastique M8 | Federscheibe M8 | Arandela elástica M8 |
| 26 | PRI202000053 | Screw M16x40 | Vis M16x50 | Schraube M16x50 | Tornillo M16x50 |
| 27 | PRI611000025 | Shock absorber | Amortisseur | Dämpfer | Amortiguador |
| 28 | PRI202000038 | Screw M10x80 galvan. | Vis M10x80 galvan. | Schraube M10x80 galvan. | Tornillo M10x80 galvaniz. |
| 29 | PRI611001025 | Spring leg vere | Tige | Zugstange | Tirante |
| 30 | PRI611007025 | Black round rubber B | Anneau caoutchouc supérieur B | Gummiring B | Anillo de goma B |
| 31 | PRI611008025 | Black round rubber A | Anneau caoutchouc supérieur A | Gummiring A | Anillo de goma A |
| 32 | PRI611036025 | Upper spring holder | Selle supérieur | Obersitz | Asiento superior |
| 33 | PRI611035025 | Lower spring holder | Selle base | Sitz unten | Asiento inferior |
| 34 | PRI611028025 | Spring -red | Ressort - rouge | Feder - rot | Resorte - rojo |
| 35 | PRI611009025 | Washer | Rondelle | Unterlegscheibe | Arandela |
| 36 | PRI231000021 | Washer 8,4x24x2 | Rondelle 8,4x24x2 | Unterlegscheibe 8,4x24x2 | Arandela 8,4x24x2 |
| 40 | PRI231000040 | Washer 40x12x3 | Rondelle 40x12x3 | Unterlegscheibe 40x12x3 | Arandela 40x12x3 |
| 43 | PRI202001028 | Screw M8x40 galvan. | Vis M8x40 galvan. | Schraube M M8x40 galvan. | Tornillo M8x40 galvaniz. |
| 44 | F01100006014 | Panel holder left | Manette droite de carrosserie | Paneelhalter R | Sujetador del panel derecho |
| 45 | F01100005914 | Panel holder right | Manette gauche de carrosserie | Paneelhalter L | Sujetador del panel izquierdo |
| 46 | PRI125000020 | Riveting nut M6 | Ecrou de rivetage M6 | Nietmutter M6 | Tuerca de remache M6 |
| | | | | | |
| | | | | | |
| | | | | | |
| | | | | | |

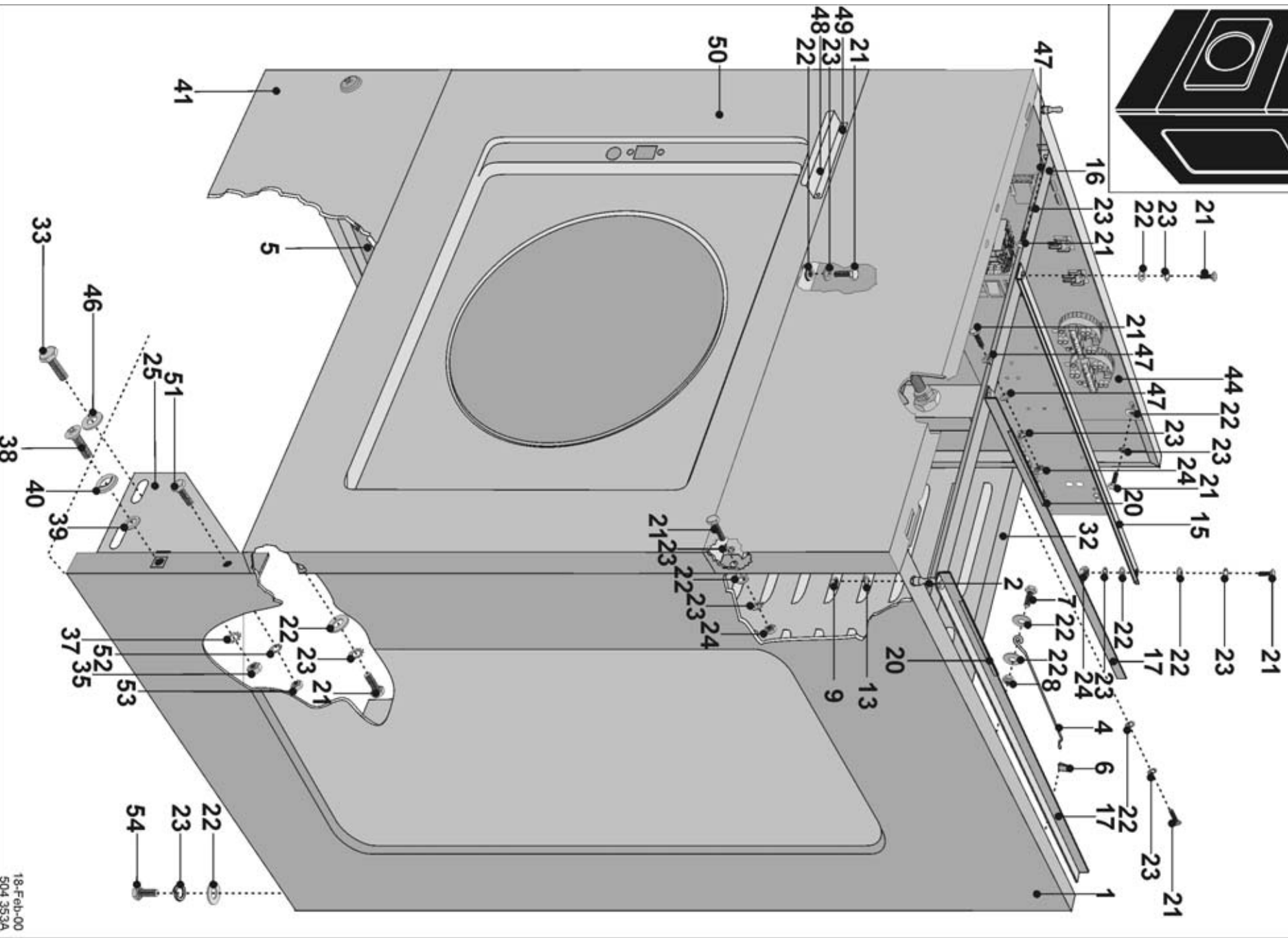
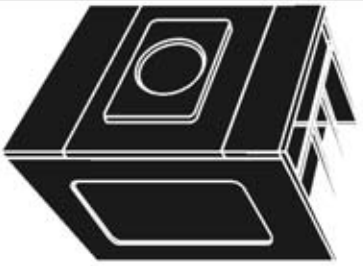

18-Feb-00
504 353A

Drawing nr. 504353A - 18-Feb-00

| | | | | | |
|----|--------------|--|--|--|--|
| 1 | PRI158005118 | Side panel right | Panneau droit lateral | Seitentafel rechts | Cubierta lateral derecha |
| 2 | PRI158005113 | Side panel left | Panneau gauche lateral | Seitentafel links | Cubierta lateral izquierda |
| 4 | PRI611000023 | Screw | Vis | Schraube | Tornillo |
| 4 | PRI611000078 | Support top panel | Étai du couvercle supérieur | Strebe Oberdeckel | Soporte de tapa superior |
| 5 | PRI709000013 | Isolation | Isolation | Isolierung | Aislamiento |
| 6 | PRI551016250 | Self sticking cable clip | Support autocollant du cable | Selbstklebender Kabelhalter | Sujetador autoadhesivo del cable |
| 7 | PRI202000009 | Screw M6x30 | Vis M6x30 | Schraube M6x30 | Tornillo M6x30 |
| 8 | PRI228000001 | Nut selfstopping M8 | Contre-écrou M8 | Mutter M8 selbstsichernd | Tuerca de autoseguridad M8 |
| 9 | PRI226000005 | Nut M5 | Écrou M5 galvan. | Mutter M5 galvan. | Tuerca M5 galvaniz. |
| 13 | PRI245000003 | Washer with external teeth M5 | Rondelle à crans multiples du bord ext. M5 | Fächerscheibe M5 | Arandela en abanico M5 |
| 15 | F01111002114 | Holder contactor box | Poutre du tableau des appareils | Träger Gerätetafel | Viga del panel de instrumentos |
| 16 | F01111002214 | Cross holder | Poutre transversale | Querträger | Viga transversal |
| 17 | F01111002314 | Holder soap hopper | Support de la trémie | Halter Füllbehälter | Soporte |
| 20 | PRI505000058 | Rubber strip | Ruban en coutchouc | Gummiband | Cinta de goma |
| 21 | PRI202000006 | Screw M6x16 | Vis M6x16 | Schraube M6x16 | Tornillo M6x16 |
| 22 | PRI232000002 | Washer 7x14x1 steel | Rondelle 7x14x1 Inox | Unterlegscheibe 7x14x1 rostfrei | Arandela 7x14x1 inoxidable |
| 23 | PRI244000004 | Washer with external teeth M6 | Rondelle à crans multiples du bord ext: M6 | Fächerscheibe M6 | Arandela en abanico M6 |
| 24 | PRI226000007 | Nut M6 | Écrou M6 | Mutter M6 | Tuerca M6 |
| 25 | F01100005814 | Reinforcement hook side panel frame | Renfort du panneau de support lateral | Versteifung Ständerseitentafel | Refuerzo del panel lateral del soporte |
| 32 | PRI158015062 | Rear panel | Panneau arrière | Rückwand | Panel Trasero |
| | PRI610000149 | Rear panel frequency | Panneau arrière variateur de fréquence | Frequenz Rückwand | Panel Trasero frecuencia |
| | 100829 | Rear panel steam | Panneau arrière à vapeur | Rückwand mit Dampfheizung | Panel Trasero vapor |
| | 100830 | Rear panel steam freq. | Panneau arrière vapeur avec variateur de fréquence | Frequenz Rückwand Dampfheizung | Panel Trasero frecuencia vapor |
| 33 | PRI202000019 | Screw M8x25 galvan. | Vis M8x25 galvan. | Schraube M8x25 galvan. | Tornillo M8x25 galvaniz. |
| 35 | PRI226000009 | Nut M8 galvan. | Écrou M8 galvan. | Mutter M8 galvan. | Tuerca M8 galvaniz. |
| 37 | PRI245000014 | Washer with external teeth M8 | Rondelle à crans multiples du bord ext. M8 | Fächerscheibe M8 | Arandela en abanico M8 |
| 38 | PRI212010034 | Screw M6x50 steel | Vis M6x50 Inox | Schraube M6x50 rostfrei | Tornillo M6x50 inoxidable |
| 39 | PRI521002001 | Washer | Rondelle | Unterlegscheibe | Arandela |
| 40 | PRI247000001 | Washer M6 | Rondelle M6 | Unterlegscheibe M6 | Arandela M6 |
| 41 | PRI158000124 | Service panel inox | Panneau de service inox | Schalbrett Edelstahl | Panel Servicio inox |
| | 100731 | Service panel white email | Panneau de service blanc | Schalbrett weißes Email | Panel Servicio esmaltado en blanco |
| | 100732 | Service panel yellow | Panneau de service jaune | Schalbrett gelb | Panel Servicio amarillo |
| | 100733 | Service panel orange | Panneau de service orange | Schalbrett orange | Panel Servicio naranja |
| 44 | PRI158031207 | Contactator box 2-motors | Poutre du contacteur à deux moteur | Schaltschrank 2-Motor | Distribuidor de dos motores |
| | 100682 | Contactator box frequency | Poutre du contacteur de frquence | Schaltschrank Frequenzmodell | Distribuidor del modelo de frecuencia |
| 46 | PRI231000021 | Washer galvan. | Rondelle galvan. | Unterlegscheibe galvan. | Arandela galvaniz. |
| 47 | PRI232000002 | Washer | Rondelle | Unterlegscheibe | Arandela |
| 48 | PRI162031077 | Leader for program card (card timer) | Barre de guidage (version carte) | Führungsleiste (Kartenversion) | Listón de quía (programador de ficha) |
| 49 | PRI250000014 | Rivet 4x7 | Rivet 4x7 | Niet 4x7 | Remache 4x7 |
| 50 | 100397 | Front panel square door OPL (inox) | Panneau frontal porte carrée OPL (inox) | Front quadratische Tür OPL (Edelstahl) | Panel frontal puerta cuadrada opl (inox) |
| | 100398 | Front panel square door coin (inox) | Panneau frontal porte carrée jeton (inox) | Front quadratische Tür Münze (Edelstahl) | Panel frontal puerta cuadrada monedas (inox) |
| | 100734 | Front panel square door OPL (white email) | Panneau frontal porte carrée OPL (blanc) | Front quadratische Tür OPL (Email) | Panel frontal puerta cuadrada opl (blanco) |
| | 100735 | Front panel square door coin (white email) | Panneau frontal porte carrée jeton (blanc) | Front quadratische Tür Münze (Email) | Panel frontal puerta cuadrada monedas (blanco) |
| | 100736 | Front panel square door OPL (yellow) | Panneau frontal porte carrée OPL (jaune) | Front quadratische Tür OPL (gelb) | Panel frontal puerta cuadrada opl (amarillo) |
| | 100737 | Front panel square door coin (yellow) | Panneau frontal porte carrée jeton (jaune) | Front quadratische Tür Münze (gelb) | Panel frontal puerta cuadrada monedas (amarillo) |
| | 100738 | Front panel square door OPL (orange) | Panneau frontal porte carrée OPL (orange) | Front quadratische Tür OPL (orange) | Panel frontal puerta cuadrada opl (naranja) |
| | 100739 | Front panel square door coin (orange) | Panneau frontal porte carrée jeton (orange) | Front quadratische Tür Münze (orange) | Panel frontal puerta cuadrada monedas (naranja) |
| | 100396 | Front panel round door coin (inox) | Panneau frontal porte ronde jeton (inox) | Front runde Tür Münze (Edelstahl) | Panel frontal puerta cuadrada monedas (inox) |
| | 100395 | Front panel round door OPL (inox) | Panneau frontal porte ronde OPL (inox) | Front runde Tür OPL (Edelstahl) | Panel frontal puerta cuadrada opl (inox) |
| | 100740 | Front panel round door coin (white email) | Panneau frontal porte ronde jeton (blanc) | Front runde Tür Münze (Email) | Panel frontal puerta cuadrada monedas (blanco) |
| | 100741 | Front panel round door OPL (white email) | Panneau frontal porte ronde OPL (blanc) | Front runde Tür OPL (Email) | Panel frontal puerta cuadrada opl (blanco) |
| | 100742 | Front panel round door coin (yellow) | Panneau frontal porte ronde jeton (jaune) | Front runde Tür Münze (gelb) | Panel frontal puerta cuadrada monedas (amarillo) |

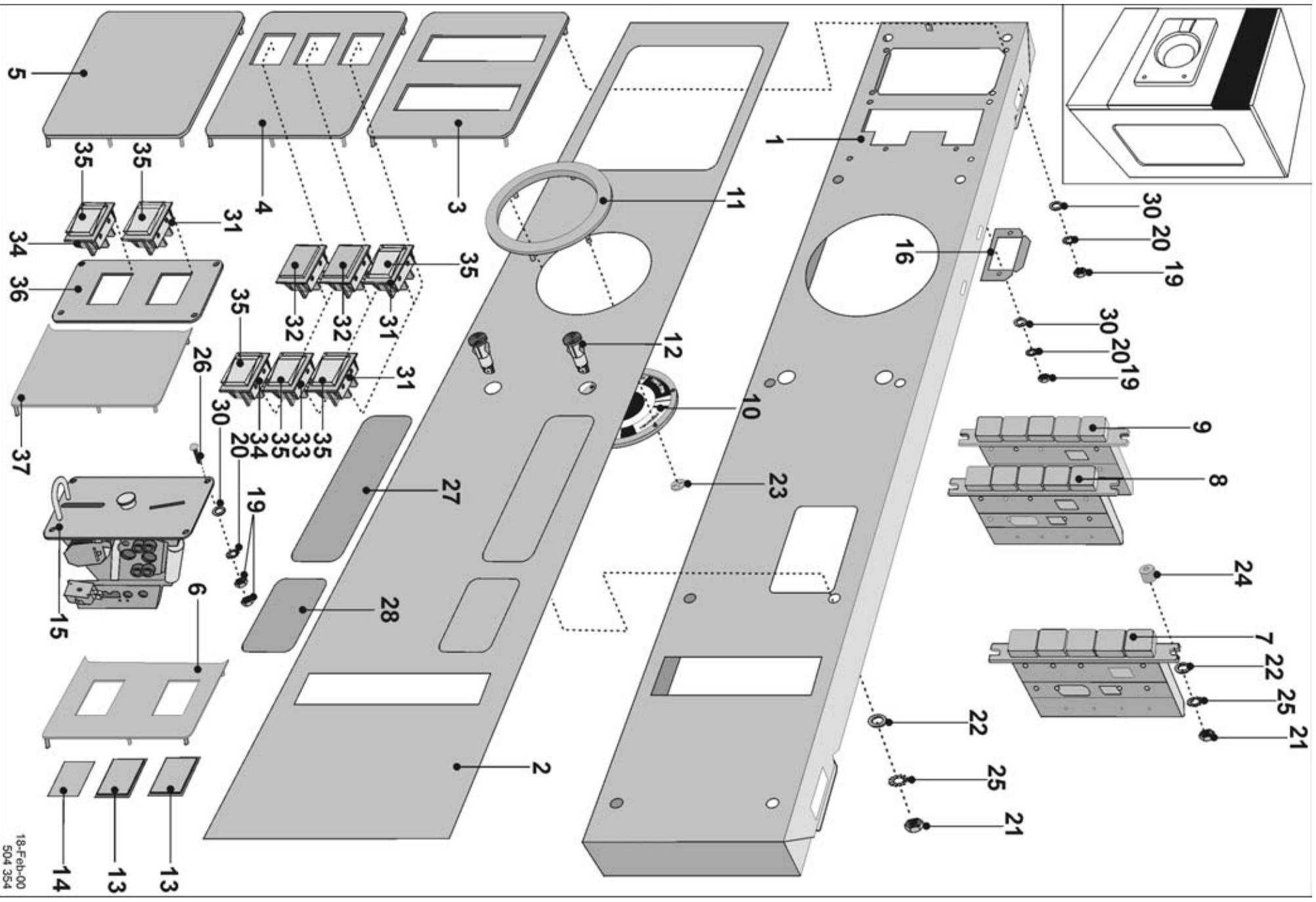

Drawing nr. 504354 - 18-Feb-00

| | | | | | |
|----|--------------|--|--|---|---|
| 1 | PRI158000149 | Control panel - 15 buttons | Pupitre - 15 boutons poussoir | 15 Drucktasten -Steuertafel | Pizarra de control - 15 botones |
| 2 | PRI158001149 | Control panel - 5 buttons | Pupitre - 5 boutons poussoir | 5 Drucktasten -Steuertafel | Pizarra de control - 5 botones |
| | PRI549000006 | Facia panel 20°C at 5 | Etiquette du panneau 20°C à 5. programme | Schild Tafel 20°C im 5. Programm | Rótulo del panel de 20°C en el progr. 5 |
| | PRI549001006 | Facia panel 30°C at 5 | Etiquette du panneau 30°C à 5. programme | Schild Tafel 30°C im 5. Programm | Rótulo del panel de 30°C en el progr. 5 |
| 3 | PRI549152065 | Insert plate - 15 buttons | Etiquette des boutons-poussoir - 15 boutons poussoir | Schild Drucktasten - 15 Drucktasten | Rótulo de botones - 15 botones |
| 4 | PRI549155065 | Insert plate - 3 buttons | Etiquette des boutons-poussoir - 3 boutons- poussoir | Schild Drucktasten - 3 Drucktasten | Rótulo de botones - 3 botones |
| 5 | PRI549154065 | Insert plate - none button | Etiquette sans poussoir | Schild ohne Taster | Rótulo sin botón |
| 6 | PRI549000059 | Insert plate - Coinmeter | Etiquette d'accepteur de pièces | Schild - Münzengerät | Rótulo de monedero |
| 7 | PRI348012091 | Programme selector switch | Ensemble de boutons-poussoir | Drucktasten-Gruppe | Conjunto de botones |
| 8 | PRI348014091 | Function selector switch (with red button) | Ensemble de boutons-poussoir avec le bouton rouge | Drucktasten-Gruppe mit roter Drucktaste | Conjunto de botones con un botón rojo |
| 9 | PRI348013091 | Function selector switch | Ensemble de boutons-poussoir | Drucktasten-Gruppe | Conjunto de botones |
| 10 | PRI543051072 | Programme indicator (symbols) | Indicateur du programme (symboles) | Programmanzeiger (symbole) | Indicador del programa (símbolos) |
| 11 | PRI543057072 | Programme indicator (English) | Indicateur du programme (Anglaise) | Programmanzeiger (Englischen) | Indicador del programa (Inglesa) |
| 12 | PRI543000073 | Ornamental ring plexi eye | Cadre | Rahmen | Cerco |
| 13 | PRI349000032 | Red indication lamp | Voyant | Anzeigeleuchte | Bombilla de control |
| | PRI543072072 | Plexi transparent | Altuglas transparent | Plexiglas transparent | Plexiglas transparente |
| | PRI543075072 | Plexi aluminium colour | Altuglas argenté | Plexiglas silber | Plexiglas plateado |
| | PRI543073072 | Plexi transparent red | Altuglas rouge | Plexiglas rot | Plexiglas rojo |
| 14 | | Coins label (on request) | Etiquette valeurs de la monnaie (en option) | Schild Münzenwerte (auf Anfrage) | Rótulo del valor de monedas (a pedido) |
| 15 | PRI347000053 | Coin meter token 15K | Accepteur de pièces 15K | 15K-Münzengerät | Monedero de 15K coronas |
| 16 | PRI185033022 | Cover plate | Tôle de protection | Abdeckblech | Chapa de cubierta |
| 19 | PRI226000001 | Nut M3 galvan. | Ecrou M3 galvan. | Mutter M3 galvan. | Tuerca M3 galvaniz. |
| 20 | PRI245000001 | Washer with external teeth M3 galvan. | Rondelle à crans multiples du bord externe M3 galv. | Fächerscheibe M3 galvan. | Arandela en abanico M3 galvaniz. |
| 21 | PRI226000003 | Nut M4 galvan. | Ecrou M4 galvan. | Mutter M4 galvan. | Tuerca M4 galvaniz. |
| 22 | PRI231001001 | Washer galvan. | Rondelle galvan. | Unterlegscheibe galvan. | Arandela galvaniz. |
| 23 | PRI247010013 | Speednut 3 | Rondelle arrêtoir 3 | Sicherungsscheibe 3 | Arandela de seguridad M3 |
| 24 | PRI543000005 | Plastic washer 17x8 | Rondelle à silon 17x8 | Unterlegscheibe Silon 17x8 | Arandela de silón 17x8 |
| 25 | PRI245000002 | Washer with external teeth M4 | Rondelle à crans multiples du bord externe M4 | Fächerscheibe M4 | Arandela en abanico M4 |
| 26 | PRI212000008 | Screw M3x10 steel | Vis M3x10 Inox | Schraube M3x10 rostfrei | Tornillo M3x10 inoxidable |
| 27 | PRI549017001 | Label PRIMUS | Etiquette PRIMUS | Schild PRIMUS | Rótulo PRIMUS |
| 28 | PRI549013001 | Label 16kg | Etiquette 16kg | Schild 16kg | Rótulo de 16 kgs |
| 30 | PRI232010001 | Washer | Rondelle | Unterlegscheibe | Arandela |
| 31 | PRI348000094 | START switch | Bouton-poussoir START | Drucktaste START | Botón del ARRANQUE |
| 32 | PRI348001096 | Plug | Bride d'obturation | Verblendung | Brida ciega |
| 33 | PRI348000095 | Acceleration switch | Bouton d'acceleration | Beschleunigungstaste | Pulsador de aceleración |
| 34 | PRI348000007 | Switch 2 poles | Commutateur à deux pôles | Schalter 2-polig | Interruptor bipolar |
| 35 | PRI543000003 | Push button cover | Couvre bouton | Abdeckung Drucktaste | Tapita del botón |
| 36 | PRI549011061 | Insertplate 2 holes | Etiquette des boutons-poussoires | Schild Drucktasten | Rótulo de botones |
| 37 | PRI549001059 | Insert plate OPL | Etiquette OPL | Schild OPL | Rótulo OPL |
| | | | | | |
| | | | | | |
| | | | | | |

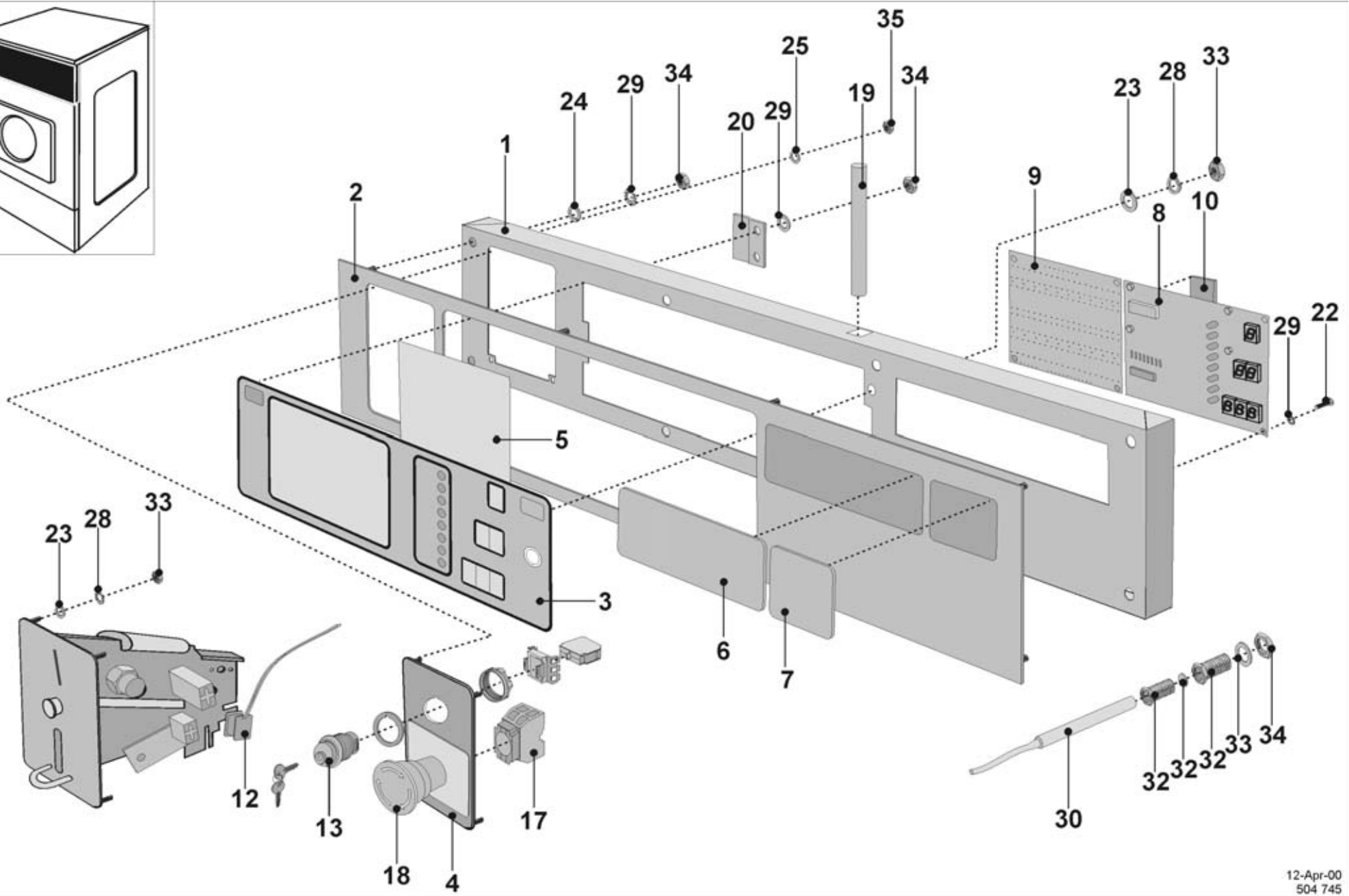
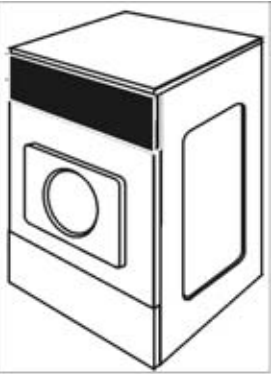

Drawing nr. 504745 - 12-Apr-00

| | | | | | |
|----|--------------|-----------------------------------|---|---------------------------------------|---|
| 1 | 100011 | Control panel MCB | Panneau de controle MCB | Steuerung MCB | Control panel MCB |
| 2 | PRI549000119 | Facia panel MCB grey | Panneau d'opération MCB gris | Schalttafel MCB grau | Panel MCB placa gris |
| 2 | PRI549000121 | Facia panel MCB black | Panneau d'opération MCB noir | Schalttafel MCB schwarz | Panel MCB placa negra |
| 3 | PRI348000123 | Keyboard Easy Control MCBLC grey | Clavier Easy Control MCBLC gris | Bedienfeld Easy Control MCBLC grau | Teclado Easy control MCBLC gris |
| 3 | 100052 | Keyboard Easy Control MCBLC black | Clavier Easy Control MCBLC noir | Bedienfeld Easy Control MCBLC schwarz | Teclado Easy control MCBLC negra |
| 3 | 100521 | Keyboard Full Control MCB40 grey | Clavier Full Control MCB40 gris | Bedienfeld Full Control MCB40 grau | Teclado Full control MCB40 gris |
| 3 | 100629 | Keyboard Full Control MCB40 black | Clavier Full Control MCB40 noir | Bedienfeld Full Control MCB40 schwarz | Teclado Full control MCB40 negra |
| 4 | PRI549104001 | Insert plate opl grey | Plaque 'insert' OPL gris | Einschub OPL grau | Placa inserción opl gris |
| 4 | PRI549105001 | Insert plate opl black | Plaque 'insert' OPL noir | Einschub OPL schwarz | Placa inserción opl negra |
| 5 | | Insert label (on request) | Etiquette 'nom' (sur demande)+programme | Bezeichnung Etikett (auf Anfrage) | Etiqueta inserción (a petición del cliente) |
| 6 | PRI549017001 | Name plate grey | Plaque nom gris | Namenschild grau | Placa identificación gris |
| 6 | PRI549106001 | Name plate black | Plaque nom noir | Namenschild schwarz | Placa identificación negra |
| 7 | PRI549013001 | Insert label 16 kg grey | Etiquette 16kg gris | Einschubetikett 16 kg grau | Etiqueta inserción 16 Kg gris |
| 7 | PRI549109001 | Insert label 16 black | Etiquette 16 kg noir | Einschubetikett 16 kg schwarz | Etiqueta inserción 16 Kg negra |
| 8 | 100984 | Timer Easy Control MCBLC | Programmateur Easy Control MCBLC | Timer Easy Control MCBLC | Temporizador Easy control MCBLC |
| 8 | 100986 | Timer Full Control MCB40 | Programmateur Full Control MCB40 | Timer Full Control MCB40 | Temporizador Full control MCB40 |
| 9 | PRI343000212 | Power board PWR | Platine alimentation PWR | Speiseplatte PWR | Cuadra de mando pwr |
| 10 | 100161 | Chip Easy Control MCBLC | Microprocesseur Easy Control MCBLC | Chip Easy Control MCBLC | Chip Easy control MCBLC |
| 10 | 100183 | Chip Full Control MCB40 | Microprocesseur Full Control MCB40 | Chip Full Control MCB40 | Chip Full control MCB40 |
| 12 | 100866 | Coindrop token 5k | Monnayeur jeton 5k | Einwurf Marke 5k | Dispositivo monedas ficha 5K |
| 12 | 100867 | Coindrop token 7k | Monnayeur jeton 7k | Einwurf Marke 7k | Dispositivo monedas ficha 7K |
| 12 | 100868 | Coindrop token 10k | Monnayeur jeton 10k | Einwurf Marke 10k | Dispositivo monedas ficha 10K |
| 12 | 100869 | Coindrop token 12k | Monnayeur jeton 12k | Einwurf Marke 12k | Dispositivo monedas ficha 12K |
| 12 | 100870 | Coindrop token 15k | Monnayeur jeton 15k | Einwurf Marke 15k | Dispositivo monedas ficha 15K |
| 12 | | other coindrops on request | Autres monnayeurs jetons sur demande | andere Einwurfe auf Anfrage | Otros dispositivos de monedas a petición el cliente |
| 13 | PRI348000113 | Keyswitch | Interrupteur clef | Schlüsselschalter | Interruptor con lave |
| 17 | PRI348001114 | Emergency stop contact | Contact arrêt d urgence | Notstopp Kontakt | Contacto parada de emergencia |
| 18 | PRI348001110 | Emergency stop knob | Bouton arrêt d urgence | Notstopp Knopf | Botón parada de emergencia |
| 19 | 100380 | Pin PVC | Support PVC | Bolzen PVC | Pin PVC |
| 20 | PRI185000228 | Z-profile | Profile Z | Profil Z | Perfil Z |
| 22 | PRI211002007 | Screw M3x14 | Vis M3x14 | Schraube M3x14 | Tornillo M3x14 |
| 23 | PRI231000002 | Washer M5 | Rondelle M5 | Dichtungsring M5 | Arandela M5 |
| 24 | PRI231001001 | Washer M4 | Rondelle M4 | Dichtungsring M4 | Arandela M4 |
| 28 | PRI245000004 | Washer with external teeth M6 | Rondelle eventail M6 | Dichtungsring M6 mit Zähnen außen | Arandela con dientes externos M6 |
| 29 | PRI245000002 | Washer with external teeth M4 | Rondelle eventail M4 | Dichtungsring M4 mit Zähnen außen | Arandela con dientes externos M4 |
| 33 | PRI226000005 | Nut M5 | Ecrou M5 | Mutter M5 | Tuerca M5 |
| 34 | PRI226000003 | Nut M4 | Ecrou M4 | Mutter M4 | Tuerca M4 |
| 35 | PRI226000001 | Nut M3 | Ecrou M3 | Mutter M3 | Tuerca M3 |
| 30 | PRI340015019 | Temperature sensor | Sonde de température | Temperaturfühler | Sensor de temperatura |
| 32 | PRI614000047 | Holder temperature sensor | Support sonde de température | Gehäuse Temperaturfühler | Soporte sensor de temperatura |
| 33 | PRI524000001 | Ring 14x20x2 | Joint 14x20x2 | Ring 14x20x2 | Anillo 14x20x2 |
| 34 | PRI614000048 | Nut temperature sensor holder M14 | Ecrou support sonde de température M14 | Mutter Gehäuse Temperaturfühler M14 | Tuerca soporte sensor temperatura M14 |
| | | | | | |
| | | | | | |

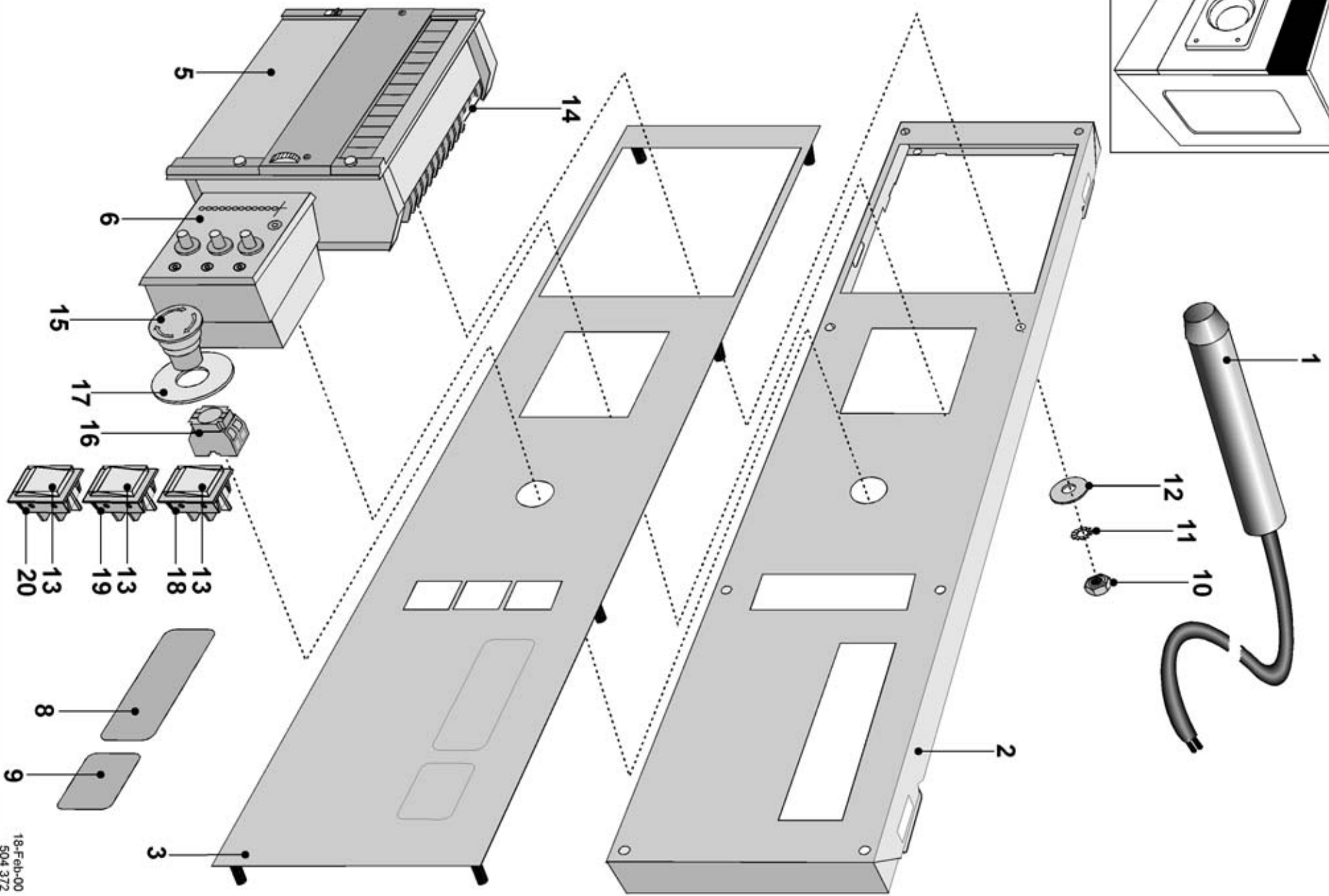
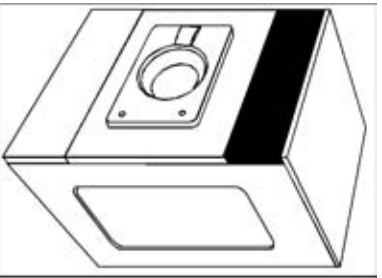

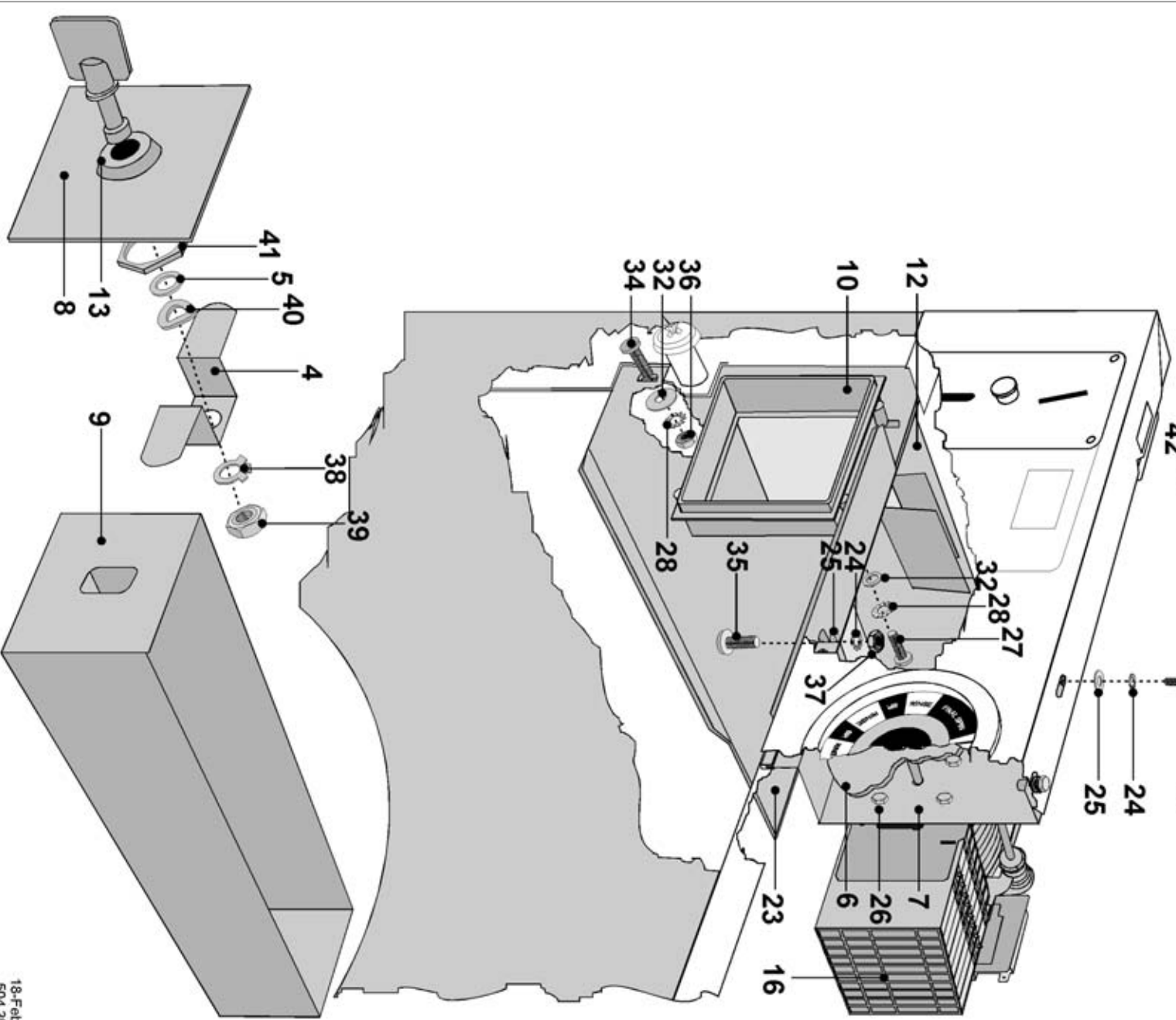
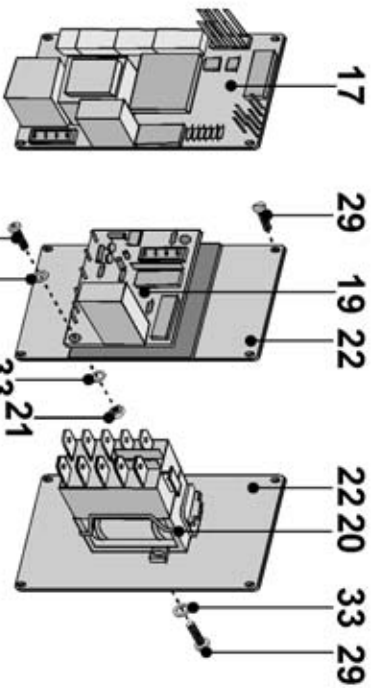
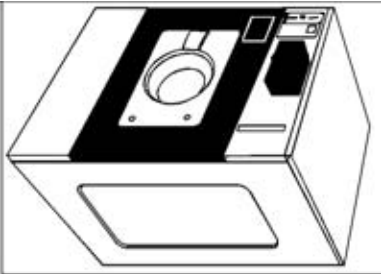

Drawing nr. 504355A - 18-Feb-00

| | | | | | |
|----|--------------|--|---|--------------------------------|-------------------------------------|
| 4 | R07A18100214 | Cam for lock coin box | Encliquetage d'accepteur de pièces | Klinke Münzengerät | Trinquete del monedero |
| 5 | PRI231000005 | Washer | Rondelle | Unterlegscheibe | Arandela |
| 6 | PRI503000042 | Indicator disc timer | Disque d'indication | Anzeigescheibe | Disco indicador |
| 7 | PRI185010022 | Holder programmer | Support du progammeur | Halter Programmator | Sujetador del programador |
| 8 | R07A18100114 | Ornamental plate coin vault | Couvercle d'accepteur pièces | Deckel Münzengerät | Tapa del monedero |
| 9 | 321848140028 | Coin vault PVC | Boîte d'accepteur de pièces PVC | Mantel Münzengerät PVC | Caja del monedero PVC |
| 10 | 501514 | Ornamental part coin vault | Cadre de la caisse d'accepteur de pièces | Rahmen Münzengerätmantel | Marco de la caja del monedero |
| 12 | 100631 | Assembly coinbox | Boîtier tiroir monnayeur | Kit Münzeinrichtung | Conjunto caja monedas |
| 13 | PRI610001028 | Coin vault lock | Serrure d'accepteur de pièces | Schloß Münzengerät | Cerradura del monedero |
| 16 | PRI343000059 | Programmer | Programmeur | Programmator | Programador |
| 17 | PRI347006060 | Coin counter with LED display | Indicateur de monnaie avec LED-display | Münzenmeßgerät mit LED-Anzeige | Medidor de monedas con LED-pantalla |
| 19 | PRI347000060 | Single coin counter | Indicateur de monnaie electronique | Elektronisches Münzenmeßgerät | Medidor de monedas electrónico |
| 20 | PRI346011007 | Start relay | Relais de démarrage | Start-Relais | Relé de arranque |
| 21 | PRI226000001 | Nut M3 | Ecrou M3 | Mutter M3 | Tuerca M3 |
| 22 | PRI185024022 | Mounting plate coin counter of start relay | Support de relais | Halter Relais | Soporte del relé |
| 23 | 100688 | Support coinbox | Support cassette monnaie | Halterung Münzprüfer | Soporte caja monedas |
| 24 | PRI245000019 | Washer with external teeth M6 | Rondelle à crans multiples du bord externe M6 | Fächerscheibe M6 | Arandela en abanico M6 |
| 25 | PRI231002003 | Washer | Rondelle | Unterlegscheibe | Arandela |
| 26 | PRI343002007 | Screw M4x4 | Vis M4x4 | Schraube M4x4 | Tornillo M4x4 |
| 27 | PRI211000021 | Screw M4x8 | Vis M4x8 | Schraube M4x8 | Tornillo M4x8 |
| 28 | PRI245000002 | Washer with external teeth M4 | Rondelle à crans multiples du bord externe M4 | Fächerscheibe M4 | Arandela en abanico M4 |
| 29 | PRI211000021 | Screw M4x8 | Vis M4x8 | Schraube M4x8 | Tornillo M4x8 |
| 30 | PRI202000007 | Screw M6x20 | Vis M6x20 | Schraube M6x20 | Tornillo M6x20 |
| 32 | PRI231001001 | Washer | Rondelle | Unterlegscheibe | Arandela |
| 33 | PRI245000002 | Washer with external teeth M4 | Rondelle à crans multiples du bord externe M4 | Fächerscheibe M4 | Arandela en abanico M4 |
| 34 | PRI250000014 | Rivet | Rivet | Niet | Remache |
| 35 | PRI202000006 | Screw M6x16 | Vis M6x16 | Schraube M6x16 | Tornillo M6x16 |
| 37 | PRI226000007 | Nut M6 | Ecrou M6 | Mutter M6 | Tuerca M6 |
| 38 | PRI610001028 | Securing washer | Rondelle de blocage | Sicherungsunterlegscheibe | Arandela de seguridad |
| 39 | PRI225000025 | Small lock nut | Petit écrou de serrure | Schloßmutter klein | Tuerca de la cerradura pequeña |
| 40 | PRI231000038 | Spring washer | Rondelle élastique flèche | Federscheibe verkrümmt | Arandela elástica encorvada |
| 41 | PRI225000026 | Big lock nut | Grand écrou de serrure | Schloßmutter groß | Tuerca de la cerradura grande |
| 42 | PRI211002007 | Bolt M3x14 | Vis M3x14 | Schraube M3x14 | Tornillo M3x14 |
| 43 | PRI232010001 | Washer 3.2 | Rondelle 3,2 | Unterlegscheibe 3,2 | Arandela 3,2 |
| | | | | | |
| | | | | | |
| | | | | | |
| | | | | | |

Drawing nr. 504356 - 18-Feb-00

| | | | | | |
|----|--|---|--|--|---|
| 1 | PRI158000104 100728 100729 100730 | Top panel inox Top panel white email Top panel yellow Top panel orange | Panneau supérieur inox Panneau supérieur blanc Panneau supérieur jaune Panneau supérieur orange | Deckel Edelstahl Deckel Email Deckel gelb Deckel orange | Panel superior inox Panel superior esmaltado blanco Panel superior amarillo Panel superior naranja |
| 2 | PRI505038027 | Rubber cover soap hopper | Chapeau de la trémie | Deckel Füllbehälter | Tapita de la tolva |
| 3 | PRI185000163 | Lath for rubber cover soap hopper | Liteau | Leiste | Listón |
| 4 | PRI540000032 | Rubber soap hopper-tub | Coude de la trémie | Kniestück Füllbehälter | Acodadura de la tolva |
| 5 | PRI610000007 | Lock top panel | Serrure du couvercle + clé | Schloß Deckel + Schlüssel | Cerradura de la tapa + llave |
| 6 | PRI522000012 | Washer | Rondelle | Unterlegscheibe | Arandela |
| 7 | PRI610005007 | Large nut lock | Grand écrou | Mutter groß | Tuerca grande |
| 8 | PRI610002007 | Hook lock short | Encliquetage | Klinke | Trinquete |
| 9 | PRI610006007 | Little nut lock | Petit écrou | Mutter klein | Tuerca pequeña |
| 10 | PRI211000033 | Screw M4x12 | Vis M4x12 | Schraube M4x12 | Tornillo M4x12 |
| 11 | PRI245000020 | Spring washer M4 steel | Rondelle élastique M4 Inox | Federscheibe M4 rostfrei | Arandela elástica M4 inoxidable |
| 12 | PRI227000002 | Nut M4 steel | Ecrou M4 Inox | Mutter M4 rostfrei | Tuerca M4 inoxidable |
| 13 | PRI505039027 | Rubber cover soap hopper | Joint de la trémie | Dichtung Füllbehälter | Empaquetadura de la tolva |
| 14 | PRI505040027 | Outer part soap hopper | Corps de la trémie | Körper Füllbehälter | Cuerpo de la tolva |
| 15 | PRI505041027 | Inner part soap hopper | Cale de la trémie | Einsatz Füllbehälter | Componente-cubeta de la tolva |
| 16 | PRI505043027 | Syphon part last rinse | Rouleau | Zylinder | Cilindro |
| 17 | PRI505042027 | Box last rinse | Chambre de la trémie | Kammer Füllbehälter | Cámara de la tolva |
| 18 | PRI505044027 | Protection plate | Couvercle | Deckel | Tapa |
| 19 | PRI505045027 | Drawer prewash | Ecran - prelavage | Blende - Vorwäsche | Barrera - prelavado |
| 20 | PRI505046027 | Drawer main wash | Ecran - lavage | Blende - Waschvorgang | Barrera - lavado |
| 21 | PRI505047027 | Insertion piece last rinse | Ecran - rincage final | Blende - Endspülen | Barrera - enjuague final |
| 22 | PRI215000006 | Parker screw 6x3/8 steel | Vis auto-filetage 6x3/8 Inox | Schraube 6x3/8 selbstschneidend rostfrei | Tornillo autorroscante 6x3/8 inoxidable |
| 23 | PRI240000005 | Hose clamp | Agrafe de tuyau | Schlauchschelle | Abrazadera de manguera |
| 24 | PRI610000240 | Hinge | Charnière | Aufhängung | Suspensión |
| 25 | PRI250000014 | Rivet 4x7 | Rivet 4x7 | Niet 4x7 | Remache 4x7 |
| 27 | PRI212002020 | Screw M5x16 steel | Vis M5x16 Inox | Schraube M5x16 rostfrei | Tornillo M5x16 inoxidable |
| 28 | PRI551000087 | Label "Warning" | Etiquette "Avertissement" | Schild "Achtung" | Rótulo "Advertencia" |
| 29 | PRI215000028 | Parker screw | Vis auto-filetage | Schraube selbstschneidend | Tornillo autorroscante |
| 30 | PRI611000018 | Clamp | Agrafe | Befestigungsschelle | Anillo de sujeción |
| 31 | PRI250000009 | Rivet | Rivet | Niet | Remache |
| | | | | | |
| | | | | | |
| | | | | | |
| | | | | | |

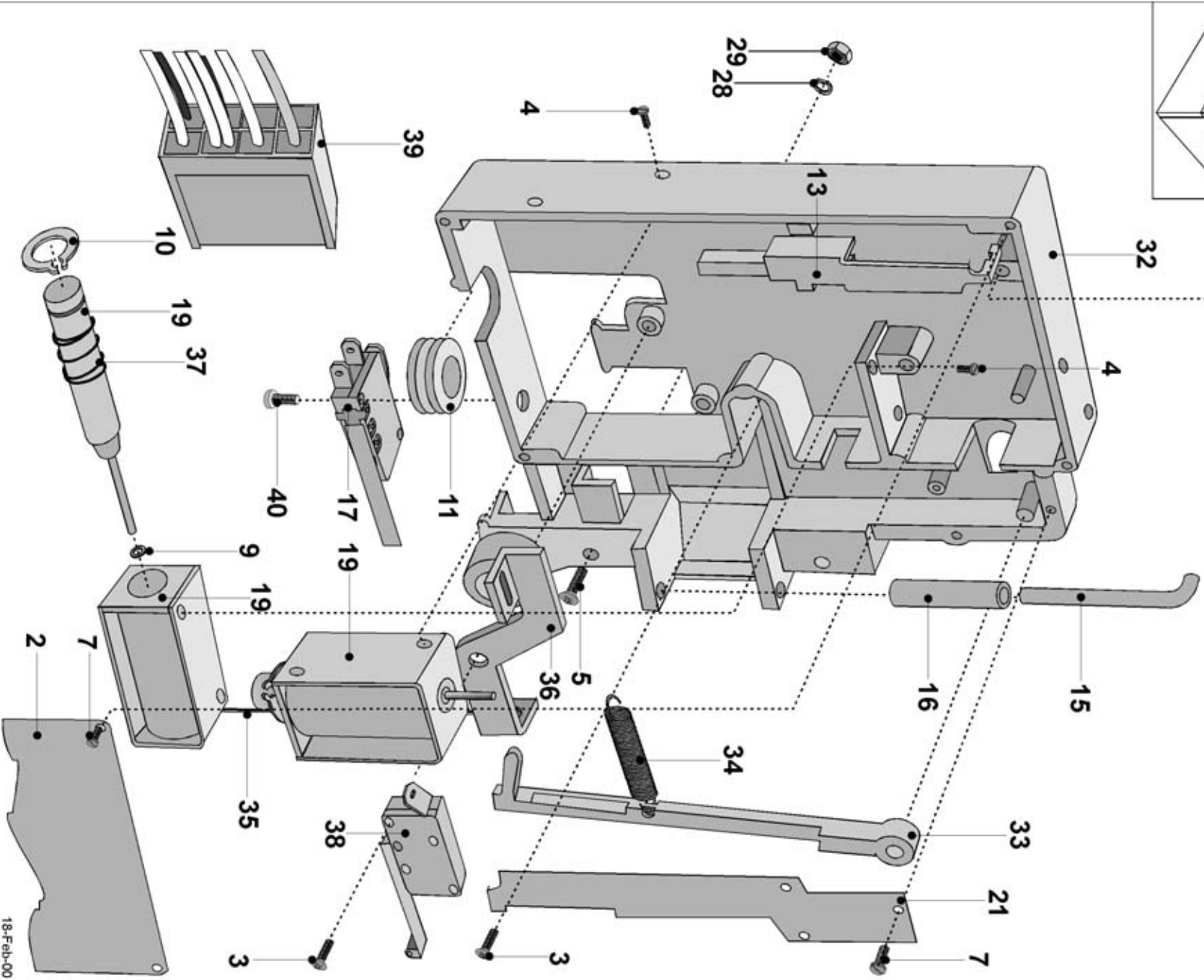
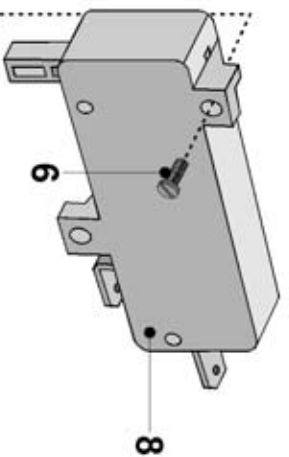
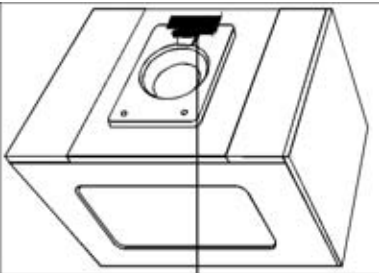

Drawing nr. 504357 - 18-Feb-00

| | | | | | |
|----|--|--|--|--|---|
| 1 | PRI610060077 PRI610057077 PRI610057077 PRI158000213 | Doorlock complete electronic timer 230V Doorlock complete mechanical timer 230V Doorlock complete card timer 230V Cover plate steel | Serrure complete pour le program. électronique 230 V Serrure complete pour le program. mécanique 230 V Serrure complete pour le programmeur à carte 230 V Tôle de protection Inox | Schloß komplett für den elektronisch.Programmator 230V Schloß komplett für den mechanisch.Programmator 230V Schloß komplett für Kartenprogrammator 230 V Abdeckblech rostfrei | Cerradura compl. para el program. electr. 230V Cerradura compl. para el program. mech. 230V Cerradura compl. para el program. de ficha 230V Chapa de cubierta inoxidable |
| 2 | | | | | |
| 3 | PRI211000007 | Screw M3x15 | Vis M3x15 | Schraube M3x15 | Tornillo M3x15 |
| 4 | PRI211002001 | Screw M3x4 | Vis M3x4 | Schraube M3x4 | Tornillo M3x4 |
| 5 | PRI212001022 | Screw M5x25 | Vis M5x25 | Schraube M5x25 | Tornillo M5x25 |
| 6 | PRI211000021 | Screw M4x8 | Vis M4x8 | Schraube M4x8 | Tornillo M4x8 |
| 7 | PRI212000001 | Screw M3x6 DIN 963 A2 | Vis M3x6 DIN 963 A2 | Schraube M3x6 DIN 963 A2 | Tornillo M3x6 DIN 963 A2 |
| 8 | PRI346000003 | Bimetal | Bimétal | Bimetal | Bimetal |
| 9 | PRI230000007 | Washer | Rondelle | Unterlegscheibe | Arandela |
| 10 | PRI242000013 | Securing ring | Bague de blocage | Sicherungsring | Anillo de seguridad |
| 11 | PRI501000069 | Cable passage | Presse-étoupe | Durchführungsstück | Paso |
| 13 | PRI610000087 | Magnet lock device | Cliquet de la serrure | Schloßklinke | Trinquete de la cerradura |
| 15 | PRI610000090 | Copper axle lock | Bride | Sperre | Cierre |
| 16 | PRI610000091 | Tube lock diam | Rouleau | Zylinder | Rodillo |
| 17 | PRI610011077 | Microswitch | Micro-interrupteur | Mikroschalter | Microinterruptor |
| 19 | PRI610012077 | Magnet | Bobine | Spule | Bobina |
| 21 | PRI611000047 | Plate spring | Contreplaque élastique | Federstütze | Apoyo elástico |
| 28 | PRI245000003 | Washer with external teeth M5 | Rondelle à crans multiples du bord externe M5 | Fächerscheibe M5 | Arandela en abanico M5 |
| 29 | PRI226000005 | Nut M5 | Ecrou M5 | Mutter M5 | Tuerca M4 |
| 32 | PRI610000132 | Groundplate lock | Serrure | Schloß | Cerradura |
| 33 | PRI610000134 | Locking device handle | Tige de ferme à clef | Abschließzugstange | Pestillo de la cerradura pequeño |
| 34 | PRI611000048 | Spring locking device | Ressort | Feder | Resorte |
| 35 | PRI723000004 | Emergency opening cord | Tirant de déblocage | Zugstange des Notöffnens | Tirante de la abertura de emergencia |
| 36 | PRI610000093 | Lever emergency opening | Tige | Zugstange | Tirante |
| 37 | PRI610000135 | Coil spring | Ressort | Feder | Resorte |
| 38 | PRI610032077 | Microswitch | Micro-interrupteur | Mikroschalter | Microinterruptor |
| 39 | RM4710001428 | Wiring door lock electronic timer | Boîte de la serrure de porte du program. électronique | Türschloßbündel elektronischer Programmator | Haz de la cerradura de puerta del program.electrónico |
| 40 | RM4520001450 309798500325 | Wiring door lock mechanical timer Bolt M3x25 | Boîte de la serrure de porte du program. mécanique Vis M3x25 | Türschloßbünde mechanischen Programmator Schraube M3x25 | Haz de la cerradura de puerta del program. de mech. Tornillo M3x25 |
| | | | | | |
| | | | | | |
| | | | | | |
| | | | | | |
| | | | | | |
| | | | | | |

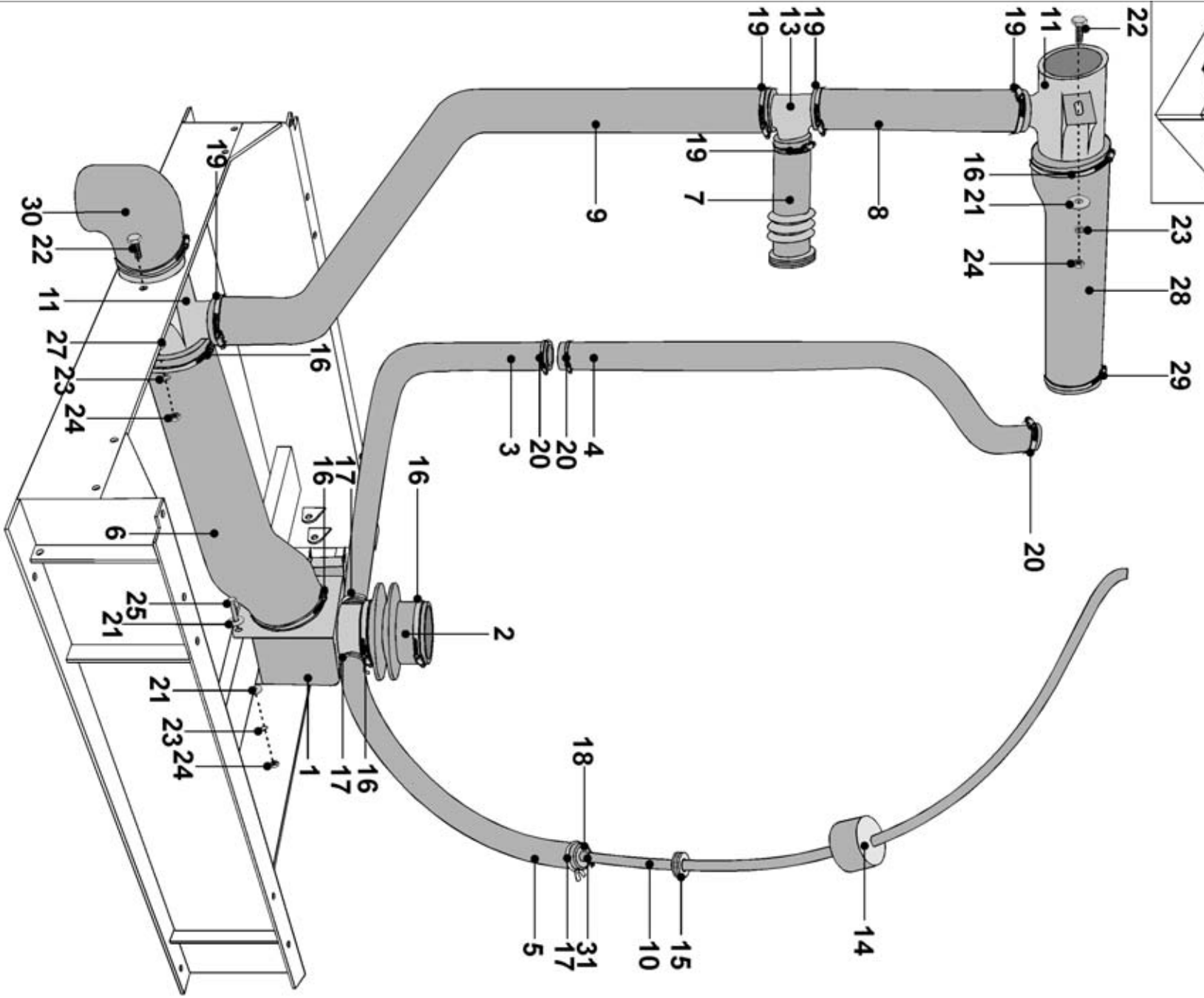
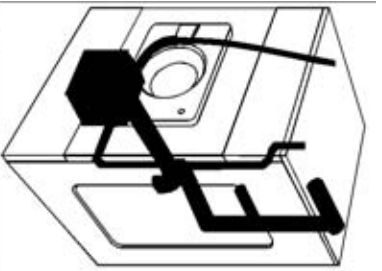

Drawing nr. 504358 - 18-Feb-00

| | | | | | |
|----|---------------|----------------------------------|---|---------------------------------|---|
| 1 | PRI340055051 | Outlet valve 3" | Vanne d'évacuation 3" | Ablaßventil 3" | Válvula de descarga de agua 3" |
| 2 | PRI505003012 | Hose tub-dod valve 2 rings | Tuyau d'évacuation flexible | Ablaßfaltenschlauch | Manguera de descarga de pliegues |
| 3 | PRI505000092 | Hose dod-soap hopper - lower | Tuyau des lessives liquides | Schlauch flüssiger Waschmittel | Manguera de detergentes fluidos |
| 4 | PRI505000092 | Hose dod-soap hopper | Tuyau des lessives liquides | Schlauch flüssiger Waschmittel | Manguera de detergentes fluidos |
| 5 | PRI505001092 | Hose air trap | Tuyau de la piège de l'air | Schlauch Luftfalle | Manguera de la trampa de aire |
| 6 | PRI505000087 | Drain hose | Tuyau d'évacuation | Ablaßschlauch | Manguera de descarga de agua |
| 7 | PRI505000088 | Hose basis plate-air vent | Tuyau trop-plain flexible | Überlauf-Faltenschlauch | Manguera de pliegues del aliviadero |
| 8 | PRI505000090 | Hose overflow | Tuyau trop-plein | Überlaufschlauch | Manguera del aliviadero |
| 9 | PRI505000090 | Hose overflow | Tuyau trop-plein | Überlaufschlauch | Manguera del aliviadero |
| 10 | PRI540001003 | Water level switch hose | Tuyau du interrupteur de niveau | Schlauch Niveauschalter | Tubito del interruptor de nivel |
| 11 | PRI505000078 | Air vent-drain T piece | T- pièce (vidange) | T-Stück (Ablaß) | T-pieza (de descarga) |
| 13 | PRI505000077 | T piece air vent-overflow | T- pièce plastique | T-Stück Kunststoff | T-pieza plastificada |
| 14 | PRI503000038 | Rubber open cells | Rouelle caoutchouc | Gummirädchen | Anillo de caucho |
| 15 | PRI501000079 | Rubber water level switch hose | Joint du tuyau d'interrupteur de niveau | Dichtung Niveauschalterschlauch | Empaquetadura del tubito del interruptor de nivel |
| 16 | PRI240000007 | Hose clamp | Agrafe du tuyau | Schlauchschele | Abrazadera de manguera |
| 17 | PRI241000006 | Corbin ring | Agrafe | Schelle | Anillo de sujeción |
| 18 | PRI241000017 | Corbin ring | Agrafe | Schelle | Anillo de sujeción |
| 19 | PRI240000017 | Hose clamp | Agrafe de tuyau | Schlauchschele | Abrazadera de manguera |
| 20 | PRI240000003 | Hose clamp | Agrafe de tuyau | Schlauchschele | Abrazadera de manguera |
| 21 | PRI231000021 | Washer | Cale | Unterlegscheibe | Arandela |
| 22 | PRI202000019 | Screw M8x25 | Vis M8x25 | Schraube M8x25 | Tornillo M8x25 |
| 23 | PRI245000014 | Spring washer M8 | Rondelle élastique M8 | Federscheibe M8 | Arandela elástica M8 |
| 24 | PRI226000009 | Nut M8 | Ecrou M8 | Mutter M8 | Tuerca M8 |
| 25 | PRI2020005028 | Screw M8x120 | Vis M8x120 | Schraube M8x120 | Tornillo M8x120 |
| 26 | PRI503000027 | Reducing part water level switch | Réduction de "piège" de l'air | Reduktion Luftfalle | Reducción de la trampa de aire |
| 27 | PRI231000035 | Washer 8,4 | Rondelle 8,4 | Unterlegscheibe 8,4 | Arandela 8,4 |
| 28 | PRI505000089 | Air vent-soaphopper hose | Tuyau de désaération | Entlüftungsschlauch | Manguera de la desaeración |
| 29 | PRI240000007 | Hose clamp | Agrafe du tuyau | Schlauchschele | Abrazadera de manguera |
| 30 | PRI505009036 | Outlet hose 3" | Coude de vidange 3" | Ablaßkniestück 3" | Acodadura de descarga 3" |
| 31 | PRI241000027 | Corbin ring 5,5 | Agrafe 5,5 | Schelle 5,5 | Anillo de sujeción 5,5 |
| | | | | | |
| | | | | | |
| | | | | | |
| | | | | | |
| | | | | | |
| | | | | | |

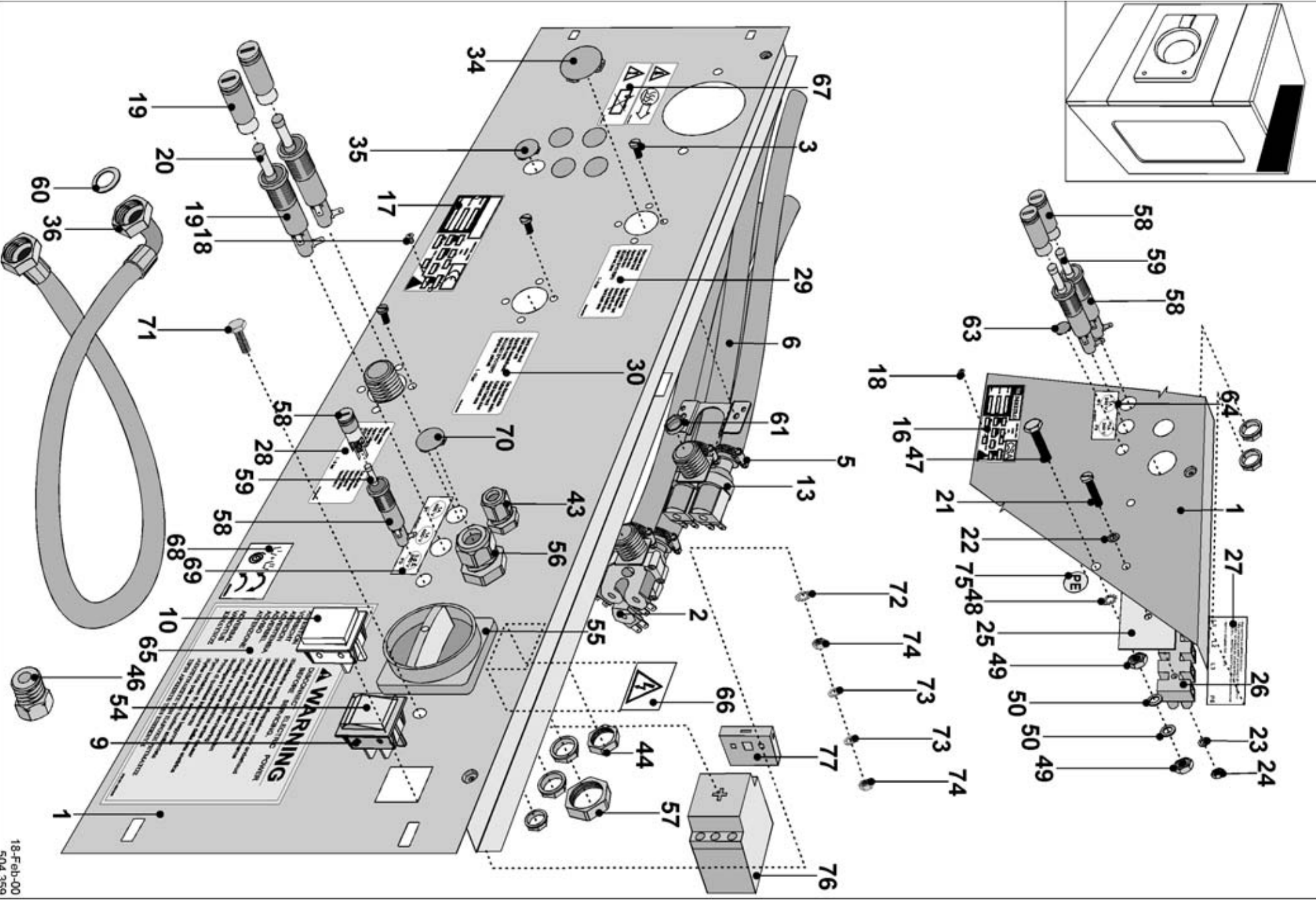
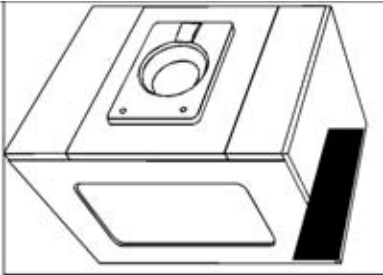

Drawing nr. 504359 - 18-Feb-00

| | | | | | |
|----|--------------|-------------------------------|---|-----------------------------|--------------------------------------|
| 1 | PRI158003162 | Rear panel | Panneau arrière | Hintertafel | Panel trasero |
| 2 | PRI340030038 | Three way valve 220V | Soupapeà trois voies 220V | 3-Wege-Ventil 220 V | Válvula de tres direcciones 220V |
| 3 | PRI211000020 | Screw M4x6 | Vis M4x6 | Schraube M4x6 | Tornillo M4x6 |
| 5 | PRI240000002 | Hose clamp | Agrafe du tuyau | Schlauchschelle | Abrazadera de manguera |
| 6 | PRI540000014 | Hose | Tuyau | Schlauch | Manguera |
| 9 | PRI348000095 | Acceleration switch | Bouton poussoir d'acceleration | Beschleunigungsdrucktaste | Pulsador de aceleración |
| 10 | PRI348001096 | Plug | Bride d'obturation | Verblendung | Brida ciega |
| 13 | PRI340020035 | Two way valve 220V | Soupape à deux voies 220V | 2-Wege-Ventil 220V | Válvula de dos direcciones 220V |
| 16 | PRI551021073 | Serial plate CSA-FM | Étiquette de fabrication CSA-FM | Herstellungsschild CSA-FM | Rótulo de fabricación - CSA-FM |
| | PRI551003073 | Serial plate Neutral | Étiquette de fabrication neutre | Herstellungsschild neutral | Rótulo de fabricación neutro |
| | PRI551011073 | Serial plate not CE | Étiquette de fabrication non CE | Herstellungsschild nicht CE | Rótulo de fabricación - no CE |
| 17 | PRI551010073 | Serial plate CE | Étiquette de fabrication CE | Herstellungsschild CE | Rótulo de fabricación - CE |
| 18 | PRI250000009 | Rivet 1/8"x5/16" | Rivet 1/8"x5/16" | Niet 1/8" x 5/16" | Remache 1/8"x5/16" |
| 19 | PRI401003020 | Fuse holder | Support des fusibles | Halter Sicherungen | Soporte del fusible |
| 20 | PRI401024021 | Fuse 1A | Fusible de verre 1A | Sicherung 1A Glas | Fusible de vidrio 1A |
| 21 | PRI211000024 | Screw M4x15 | Vis M4x15 | Schraube M4x15 | Tornillo M4x15 |
| 22 | PRI245000002 | Washer with external teeth M4 | Rondelle à crans multiples du bord externe M4 | Fächerscheibe M4 | Arandela en abanico M4 |
| 23 | PRI245000002 | Washer with external teeth M4 | Rondelle à crans multiples du bord externe M4 | Fächerscheibe M4 | Arandela en abanico M4 |
| 24 | PRI226000003 | Nut M4 | Ecrou M4 | Mutter M4 | Tuerca M4 |
| 25 | PRI350012007 | Isolation paper | Isolation de réglette de bornes | Isolierung Klemmleiste | Aislamiento del panel de bornes |
| 26 | PRI407002123 | Terminal board | Réglette de bornes | Klemmleiste | Panel de bornes |
| 27 | PRI551000263 | Terminal label | Étiquette de réglette de bornes | Schild Klemmleiste | Rótulo del panel de bornes |
| 28 | PRI551000092 | Label "Hot water" | Étiquette "L'eau chaude" | Schild "Warmwasser" | Rótulo "Agua caliente" |
| 29 | PRI551000090 | Label "Hard water" | Étiquette "L'eau dure" | Schild "Hartes Wasser" | Rótulo "Agua fría dura" |
| 30 | PRI551000091 | Label "Soft water" | Étiquette "L'eau douce" | Schild "Weiches Wasser" | Rótulo "Agua fría blanda" |
| 34 | PRI505000064 | Liquid soap opening plug 28 | Presse-étoupe 28 | Stopfbuchse 28 | Prensaestopas 28 |
| 35 | PRI505003064 | Water inlet plug | Presse-étoupe | Stopfbuchse | Prensaestopas |
| 36 | PRI505000055 | Inlet hose | Tuyau de remplissage hadice | Einlaßschlauch | Manguera de alimentación |
| 43 | PRI350000056 | Swivel | Presse-étoupe | Stopfbuchsentülle | Salida de prensaestopas |
| 44 | PRI350001056 | Swivel nut | Ecrou de presse-étoupe | Mutter Stopfbuchsentülle | Tuerca de la salida de prensaestopas |
| 46 | PRI614000093 | Adapter for inch thread | Réduction | Reduktion | Reducción |
| 47 | PRI201000002 | Screw M6x25 | Vis M6x25 | Schraube M6x25 | Tornillo M6x25 |
| 48 | PRI245000004 | Washer with external teeth M6 | Rondelle à crans multiples du bord externe M6 | Fächerscheibe M6 | Arandela en abanico M6 |
| 49 | PRI225000004 | Nut M6 | Ecrou M6 | Mutter M6 | Tuerca M6 |
| 50 | PRI230000001 | Washer M6 | Rondelle M6 | Unterlegscheibe M6 | Arandela M6 |
| 54 | PRI543000003 | Cover button | Chapeau de bouton poussoir | Abdeckung Drucktaste | Tapita del botón |
| 55 | PRI404000095 | Knob black-grey | Bouton noir-gris | Knopf schwarz-grau | Botón negro-gris |
| 56 | PRI350000057 | Swivel | Press - étoupe | Stopfbuchsentülle | Salida de prensaestopas |
| 57 | PRI350001057 | Swivel nut | Ecrou de presse-étoupe | Mutter Stopfbuchsentülle | Tuerca de la salida de prensaestopas |
| 58 | PRI401001020 | Fuse holder | Support de fusible | Halter Sicherung | Soporte del fusible |
| 59 | PRI401022021 | Fuse 0,5 A | Fusible de verre 0,5 A | Sicherung 0,5 A Glas | Fusible de vidrio 0,5A |
| 60 | PRI520001009 | Washer | Cale caoutchouc | Gummiunterlegscheibe | Arandela de caucho |
| 61 | PRI340003036 | Valve filter | Filtr de vanne | Ventilfilter | Filtro de la válvula |
| 63 | PRI505003064 | Plug | Bride d'obturation | Verblendung | Brida ciega |
| 64 | PRI551002217 | Label fuse | Étiquette des fusibles | Schild Sicherungen | Rótulo de fusibles |
| 65 | PRI551002233 | Label "Warning" | Étiquette „Avertissement“ | Schild "Achtung" | Rótulo "Advertencia" |
| 67 | PRI551000047 | Label "Outlet" | Étiquette „Attention - échappement“ | Schild "Achtung, Abpuff" | Rótulo "Atención, soplo" |
| 68 | PRI551001244 | Label "Reversion direction" | Étiquette "Sens de rotation" | Schild "Drehrichtung" | Rótulo "Dirección de rotación" |
| 69 | PRI551001217 | Label fuse 0,3A | Étiquette des fusibles 0,3A | Schild Sicherungen 0,3 A | Rótulo de fusibles 0,3A |
| 70 | PRI505000064 | Plug | Presse-étoupe | Stopfbuchse | Prensaestopas |
| 71 | PRI201000002 | Screw M6x25 | Vis M6x25 | Schraube M6x25 | Tornillo M6x25 |
| 72 | PRI245000004 | Washer with external teeth M6 | Rondelle à crans multiples du bord externe M6 | Fächerscheibe M6 | Arandela en abanico M6 |

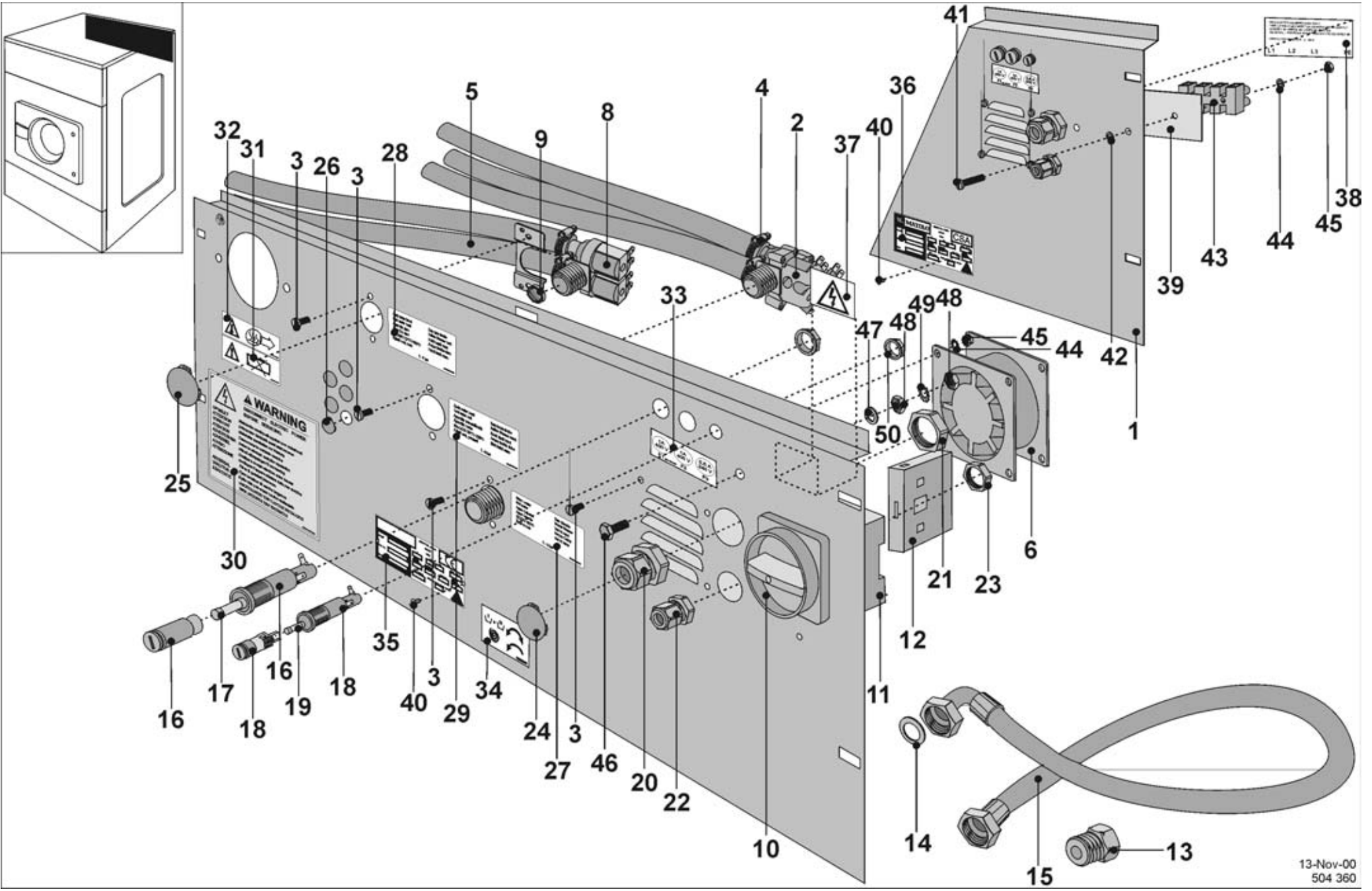

Drawing nr. 504360 - 13-Nov-00

| | | | | | |
|----|--------------|---|---|--|---|
| 1 | 101270 | Rear panel of frequency controled model | Panneau arrière de la modéle de frquence | Hintertafel Frequenzmodell | Panel trasero del modelo de frecuencia |
| 2 | PRI340030038 | Three way valve 220V | Soupape à trois voies 220V | 3-Wege-Ventil 220V | Válvula de tres direcciones 220V |
| 3 | PRI211000020 | Screw M4x6 | Vis M4x6 | Schraube M4x6 | Tornillo M4x6 |
| 4 | PRI240000002 | Hose clamp | Agrafe de tuyau | Schlauchschelle | Abrazadera de manguera |
| 5 | PRI540000014 | Inlet hose | Tuyau du remlissage | Einlaßschlauch | Manguera de alimentación |
| 6 | 337230802050 | Ventilator | Ventilateur | Lüfter | Ventilador |
| 8 | PRI340020035 | Two way valve 220V | Soupape à deux voies 220V | 2-Wege-Ventil 220V | Válvula de dos direcciones 220V |
| 9 | PRI340003036 | Filter | Filtere | Filter | Filtro |
| 10 | PRI404000095 | Control | Bouton | Kopf | Cabeza |
| 11 | PRI404000097 | Main switch 25A | Interrupteur principal 25A | Hauptschalter 25A | Interruptor principal 25A |
| | PRI404000098 | Main switch 32A | Interrupteur principal 32A | Hauptschalter 32A | Interruptor principal 32A |
| | PRI404000099 | Main switch 63A | Interrupteur principal 63A | Hauptschalter 63A | Interruptor principal 63A |
| 12 | PRI404000100 | Main switch 80A | Interrupteur principal 80A | Hauptschalter 80A | Interruptor principal 80A |
| | PRI404001098 | Contact of main switch 25/32A | Contact - Interrupteur principal 25/32A | Kontakt - Hauptschalter 25/32A | Contacto - Interruptor principal 25/32A |
| | PRI404001099 | Contact of main switch 63A | Contact - Interrupteur principal 63A | Kontakt - Hauptschalter 63A | Contacto - Interruptor principal 63A |
| | PRI404001100 | Contact of main switch 80A | Contact - Interrupteur principal 80A | Kontakt - Hauptschalter 80A | Contacto - Interruptor principal 80A |
| 13 | PRI614000093 | Adapter | Manchon de fermeture (USA) | PVC-Endstück (USA) | Adaptador (EE.UU.) |
| 14 | PRI520001009 | Washer | Rondelle | Unterlegscheibe | Arandela |
| 15 | PRI505000055 | Inlet hose | Tuyau du remlissage | Einlaßschlauch | Manguera de alimentación |
| 16 | PRI401003020 | Fuse holder | Support des fusibles | Halter Sicherungen | Soporte del fusible |
| 17 | PRI401024021 | Fuse 1A | Fusible 1A | Sicherung 1A | Fusible 1A |
| 18 | PRI401001020 | Fuse holder | Support des fusibles | Halter Sicherungen | Soporte del fusible |
| 19 | PRI401022021 | Fuse 0,5A | Fusible 0,5A | Sicherung 0,5A | Fusible 0,5A |
| 20 | PRI350000057 | Bushing | Douille | Buchse | Casquillo |
| 21 | PRI350001057 | Wartel nut | Ecrou de traversée | Mutter Durchführung | Tuerca |
| 22 | PRI350000056 | Bushing | Douille | Buchse | Casquillo |
| 23 | PRI350001056 | Wartel nut | Ecrou de traversée | Mutter Durchführung | Tuerca |
| 24 | PRI505000064 | Plug | Bouchon | Stopfen | Tapón |
| 25 | PRI505000064 | Plug | Bouchon | Stopfen | Tapón |
| 26 | PRI505003064 | Plug | Bouchon | Stopfen | Tapón |
| 27 | PRI551000092 | Index plate "Hot water" | Étiquette "Eau chaude" | Schild "Warmes Wasser" | Rótulo "Agua caliente" |
| 28 | PRI551000090 | Index plate "Hard water" | Étiquette "Eau dure - froide" | Schild "Hartes kaltes Wasser" | Rótulo "Agua fría dura" |
| 29 | PRI551000091 | Index plate "Soft water" | Étiquette "Eau douce - froide" | Schild "Weiches kaltes Wasser" | Rótulo "Agua fría blanda" |
| 30 | PRI551002233 | Label "Warning" | Étiquette "Warning" | Achtungsschild | Rótulo "Advertencia" |
| 32 | PRI551000047 | Label "Exhaust" | Étiquette „Echappement“ | Schild "Abpuff" | Rótulo "Paso del calor" |
| 33 | PRI551002217 | Label of fuse 2x240V 1A/240V 0,5A | Étiquette des fusibles 2x240V 1A/240V 0,5A | Schild Sicherungen 2x240V 1A/240V 0,5A | Rótulo de fusibles 2x240V 1A/240V 0,5A |
| 34 | PRI551001217 | Label of fuse 2x400V 1A/240V 0,5A | Étiquette des fusibles 2x400V 1A/240V 0,5A | Schild Sicherungen 2x400V 1A/240V 0,5A | Rótulo de fusibles 2x400V 1A/240V 0,5A |
| 35 | PRI551001244 | Label Spin direction | Étiquette "Sens de rotation" | Schild "Drehrichtung" | Rótulo "Dirección de rotación" |
| 36 | PRI551010073 | Index plate CE | Étiquette CE | Schild CE | Rótulo CE |
| 36 | PRI551021073 | Serial plate CSA | Étiquette de fabrication CSA | Herstellungsschild CSA | Rótulo de fabricación - CSA |
| 37 | 548001123014 | Label "Flash" | Étiquette "Eclair" | Schild Blitz | Rótulo "Rayo-relámpago" |
| 38 | PRI551000263 | Label of terminal board | Étiquette de réglette de bornes | Schild Klemmleiste | Rótulo del panel de bornes |
| 39 | PRI350012007 | Isolation paper | Isolant (en papier) | Isolierpapier | Papel aislador |
| 40 | PRI250000009 | Rivet | Rivet | Niet | Remache |
| 41 | PRI211000024 | Screw M4x15 | Vis M4x15 | Schraube M4x15 | Tornillo M4x15 |
| 42 | PRI245000002 | Washer with external teeth M4 | Rondelle à crans multiples du bord externe M4 | Fächerscheibe M4 | Arandela en abanico M4 |
| 43 | PRI407002123 | Contacteur | Contacteur | Schalterschütz | Contacteur |
| 44 | PRI245000002 | Washer with external teeth M4 | Rondelle à crans multiples du bord externe M4 | Fächerscheibe M4 | Arandela en abanico M4 |
| 45 | PRI226000003 | Nut M4 | Écrou M4 | Mutter M4 | Tuerca M4 |
| 46 | PRI201000002 | Screw M6x25 | Vis M6x25 | Schraube M6x25 | Tornillo M6x25 |
| 47 | PRI230000001 | Washer M6 | Rondelle M6 | Unterlegscheibe M6 | Arandela M6 |
| 48 | PRI225000004 | Washer M6 | Rondelle M6 | Unterlegscheibe M6 | Arandela M6 |

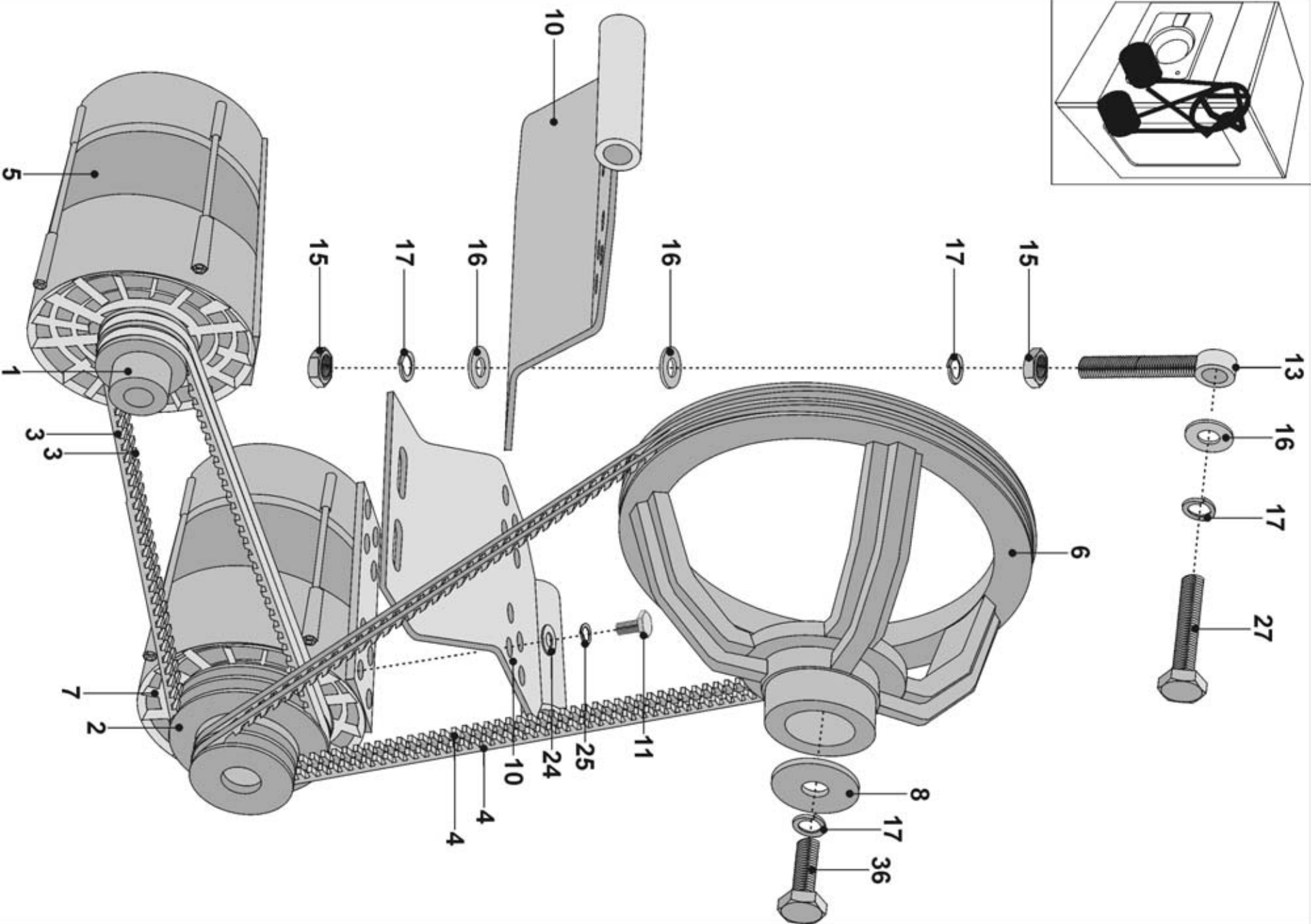
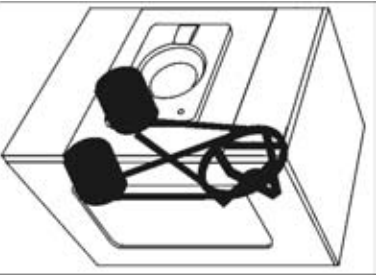

Drawing nr. 504361 - 18-Feb-00

| | | | | | |
|----|------------------------------|---------------------------------|-------------------------------|--|--|
| 1 | F01100005214 | V-pulley I. | Poulie I | Riemenscheibe I | Polea I |
| 2 | F01100005313 | V-pulley II. 50Hz | Poulie II 50Hz | Riemenscheibe II 50Hz | Polea II 50Hz |
| 3 | F01100005613 PRI607000092 | V-pulley II. 60Hz V-belt II. | Poulie II 60Hz Courroie II | Riemenscheibe II 60Hz Keilriemen II | Polea II 60Hz Correa achaflanada II |
| 4 | PRI607000093 | V-belt II. | Courroie II | Keilriemen II | Correa achaflanada II |
| 5 | PRI325000073 | Motor 50 Hz | Moteur 50 Hz | Motor 50 Hz | Motor 50 Hz |
| 6 | PRI325000074 PRI606000048 | Motor 60 Hz V-pulley | Moteur 60 Hz Poulie | Motor 60 Hz Riemenscheibe | Motor 60 Hz Polea |
| 7 | PRI325000073 | Motor 50 Hz | Moteur 50 Hz | Motor 50 Hz | Motor 50 Hz |
| 8 | PRI325000074 | Motor 60 Hz | Moteur 60 Hz | Motor 60 Hz | Motor 60 Hz |
| 10 | PRI231000049 F01107000034 | Washer Plate motor | Cale Plaque du moteur | Unterlegscheibe Motorplatte | Arandela Placa del motor |
| 11 | PRI202000019 | Screw M8x25 | Vis M8x25 | Schraube M8x25 | Tornillo M8x25 |
| 13 | PRI609000100 | Screw M16x110 | Vis M16x110 | Schraube M16x110 | Tornillo M16x110 |
| 15 | PRI226000017 | Nut M16 | Ecrou M16 | Mutter M16 | Tuerca M16 |
| 16 | PRI231000028 | Washer | Cale | Unterlegscheibe | Arandela |
| 17 | PRI245000009 | Spring washer M16 | Rondelle élastique M16 | Federscheibe M16 | Arandela elástica M16 |
| 24 | PRI231000035 | Washer 8,4 | Cale 8,4 | Unterlegscheibe 8,4 | Arandela 8,4 |
| 25 | PRI245000014 | Spring washer M8 | Rondelle élastique M8 | Federscheibe M8 | Arandela elástica M8 |
| 27 | PRI202001054 | Screw M16x60 | Vis M16x60 | Schraube M16x60 | Tornillo M16x60 |
| 36 | PRI202002054 | Screw M16x30 | Vis M16x30 | Schraube M16x30 | Tornillo M16x30 |
| | | | | | |
| | | | | | |
| | | | | | |
| | | | | | |
| | | | | | |
| | | | | | |
| | | | | | |
| | | | | | |
| | | | | | |

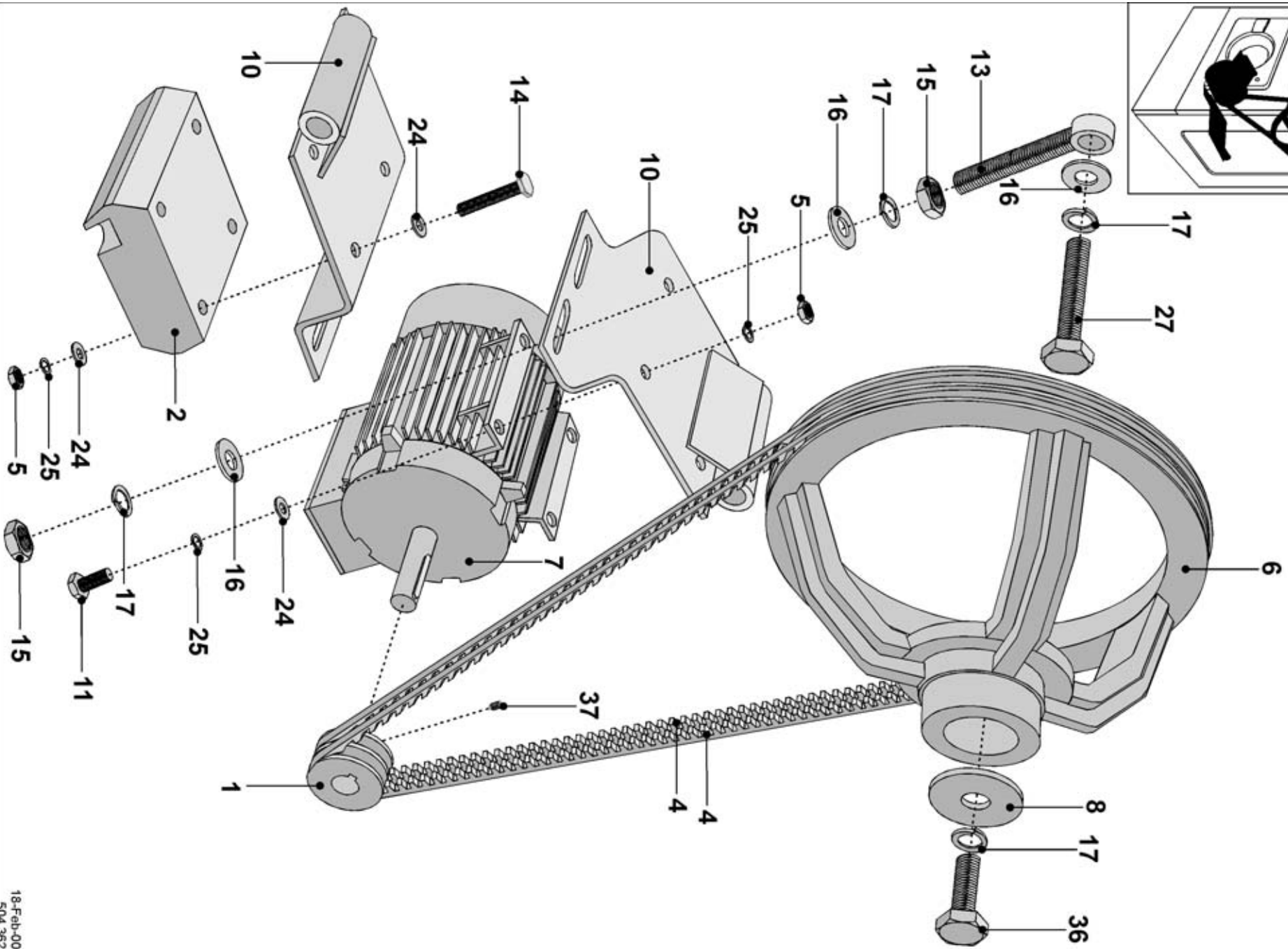

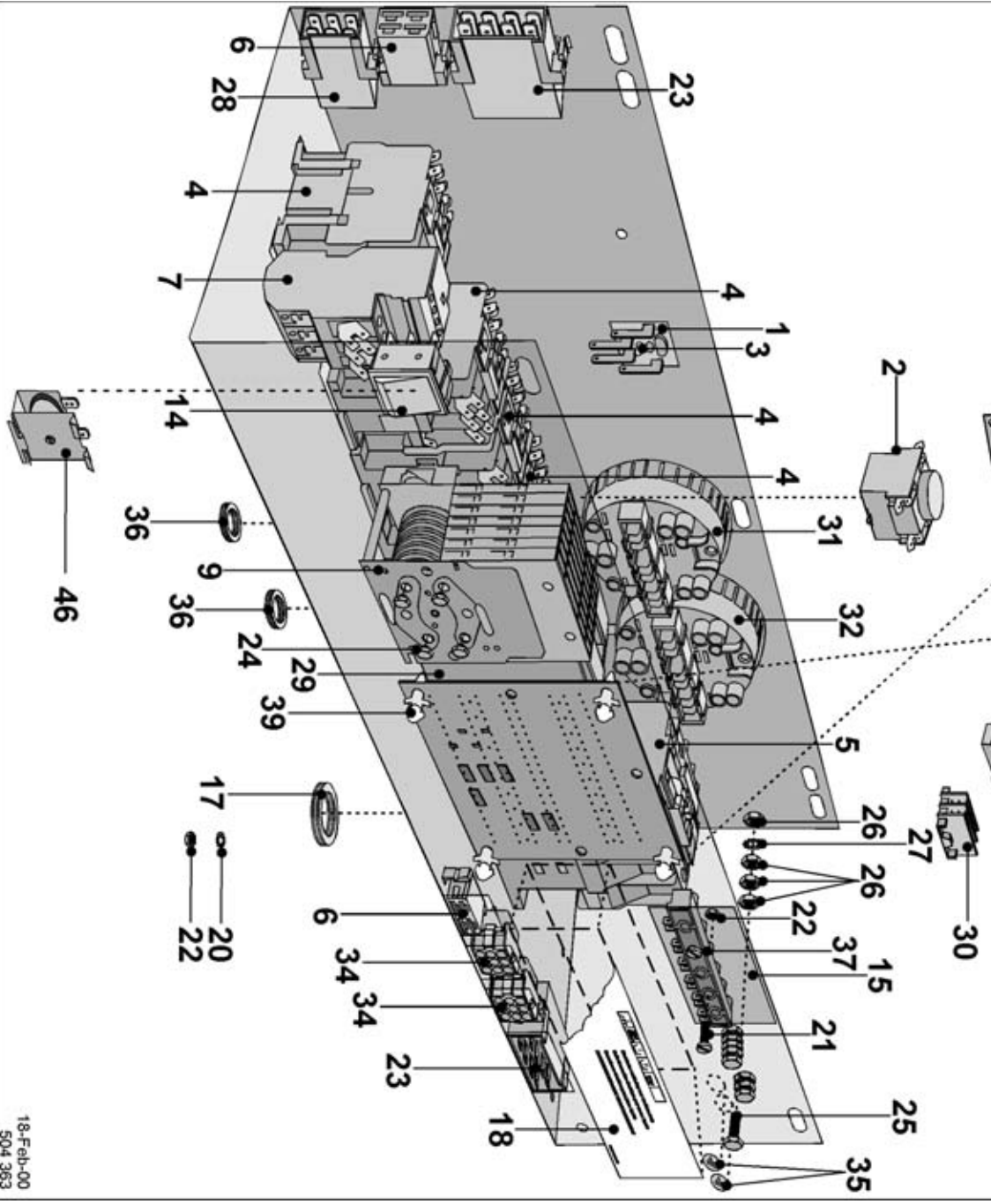
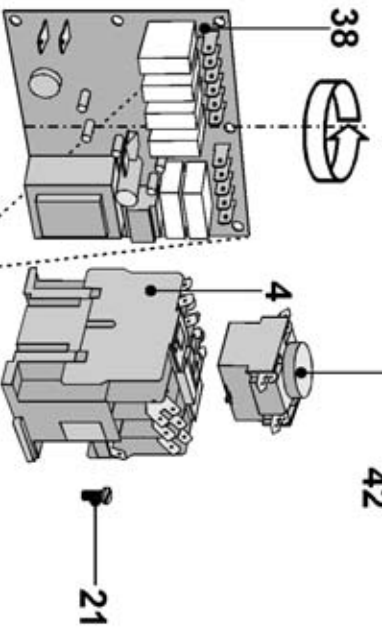
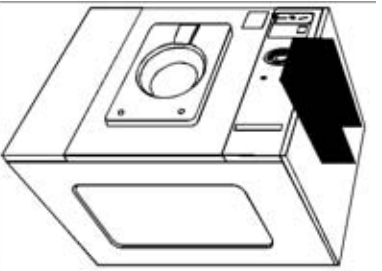

Drawing nr. 504363 - 18-Feb-00

| | | | | | |
|---------|--------------|--|---|-------------------------------|---|
| 1 | PRI610120077 | Rectifier bridge | Redresseur | Gleichrichter | Rectificador |
| 3 | PRI326002004 | Holder | Support | Halter | Sujetador |
| 4 | PRI345000046 | Contacteur motors 9A | Contacteur du moteur 9A | Motorschütz 9A | Contactador del motor 9A |
| 5 | PRI345000047 | Contacteur 12 A | Contacteur 12 A | Schütz 12 A | Interrupitor 12 A |
| 6 | PRI345006011 | Contacteur 18 A | Contacteur 18 A | Schütz 18 A | Interrupitor 18 A |
| | PRI345002019 | Contacteur 32 A | Contacteur 32 A | Schütz 32 A | Interrupitor 32 A |
| | PRI345001019 | Contacteur 40 A | Contacteur 40 A | Schütz 40 A | Interrupitor 40 A |
| | PRI350010044 | Terminal 4 poles | Bornes à 4 pôles | Klemme 4-polig | Bornes de 4 polos |
| 7 | PRI345000034 | Thermical security 4 - 6A | Rélais à excès de courant 4 - 6A | Überstromrelais 4 - 6A | Relé de sobrecorriente 4 - 6A |
| | PRI345000037 | Thermical security 6,5 - 8A | Rélais à excès de courant 6,5 - 8A | Überstromrelais 6,5 - 8A | Relé de sobrecorriente 6,5 - 8A |
| | PRI345000035 | Thermical security 7 - 10A | Rélais à excès de courant 7 - 10A | Überstromrelais 7 - 10A | Relé de sobrecorriente 7 - 10A |
| | PRI345000039 | Thermical security 9 - 13A | Rélais à excès de courant 9 - 13A | Überstromrelais 9 - 13A | Relé de sobrecorriente 9 - 13A |
| 9 14 | PRI345000033 | Thermical security 2,5-4A | Rélais à excès de courant 2,5-4A | Überstromrelais, 2,5-4A | Relé de sobrecorriente 2,5-4A |
| | PRI343000057 | Reversation timer | Programmeur réversible | Reversierungsprogrammator | Programador de inversión |
| | PRI348000097 | Prewash switch OPL | Commutateur de prelavage OPL | Umschalter Vorwäsche OPL | Conmutador del prelavado OPL |
| | PRI345034026 | Buzzer Card version | Sonnerie version carte | Summer Kartenversion | Zumbador versión de ficha |
| 15 | PRI350012007 | Isolation paper | Isolation de réglette de bornes | Isolierung Klemmleiste | Aislamiento del panel de bornes |
| 17 | PRI501000071 | Rubber ring | Bague à caoutchouc | Gummiring | Anillo de caucho |
| 18 | PRI551026250 | Label "Liquid soap" | Etiquette de lessives liquides | Schild flüssiger Waschmittel | Rótulo de detergentes fluidos |
| 20 | PRI245000002 | Washer with external teeth M4 | Rondelle à crans multiples du bord externe M4 | Fächerscheibe M4 | Arandela en abanico M4 |
| 21 | PRI211000024 | Screw M4x16 | Vis M4x16 | Schraube M4x16 | Tornillo M4x16 |
| 22 | PRI226000003 | Nut M4 | Ecrou M4 | Mutter M4 | Tuerca M4 |
| 23 | PRI350001044 | Terminal 8 poles | Bornes à 8-pôles | Klemme 8-polig | Bornes de 8 polos |
| 24 | PRI343002007 | Screw M4x4 | Vis M4x4 | Schraube M4x4 | Tornillo M4x4 |
| 25 | PRI201000002 | Screw M6x25 | Vis M6x25 | Schraube M6x25 | Tornillo M6x25 |
| 26 | PRI225000004 | Nut M6 | Ecrou M6 | Mutter M6 | Tuerca M6 |
| 27 | PRI245000004 | Washer with external teeth M6 | Rondelle à crans multiples du bord externe M6 | Fächerschraube M6 | Arandela en abanico M6 |
| 28 | PRI350009044 | Terminal 6 poles | Bornes à 6-pôles | Klemme 6-polig | Bornes de 6 polos |
| 29 | PRI409000013 | Transformer 100VA | Transformateur 100VA | Transformator 100VA | Transformador 100VA |
| 30 | PRI350020007 | Terminal | Bornes | Klemme | Bornes |
| 31 | PRI340003073 | Water level switch (economical programmes) | Disjoncteur à niveau économique | Niveauschalter sparend | Interrupitor de nivel económico |
| 32 | PRI340001073 | Water level switch | Disjoncteur à niveau | Niveauschalter | Interrupitor de nivel |
| 34 | PRI350003036 | Motor label | Etiquette du moteur | Motorschild | Rótulo del motor |
| 35 | PRI551000001 | Earth plate sticker | Etiquette prise de terre | Erdungsschild | Rótulo de conexión a tierra |
| 36 | PRI501000069 | Pass through rubber 14x8x3 | Presse-étoupe 14x8x3 | Kabeldurchführung 14x8x3 | Paso de cable 14x8x3 |
| 37 | PRI350015007 | Terminal board 6 poles | Réglette de bornes à 6-pôles | Klemmleiste 6-polig | Panel de bornes de 6 polos |
| 38 | PRI343000211 | Board of motor start | Plaque de démarrage du moteur | Platte Motorhochlauf | Placa del arranque del motor |
| 39 | PRI326002004 | Holder plate | Support de plaque | Plattenhalter | Sujetador de la placa |
| 40 | PRI211000022 | Screw M4x10 | Vis M4x10 | Schraube M4x10 | Tornillo M4x10 |
| 41 | PRI340001012 | Thermostat 4-temperatures | Thermostat 4 - temperature | Thermostat 4 Temperaturen | Termóstato de 4 temperaturas |
| 42 | PRI614000047 | Inner nut of thermostat sensor | Ecrou du capteur de thermostat intérieure | Mutter Thermostatfühler innen | Tuerca interior del órgano del sentido del termóstato |
| 43 | PRI614000047 | Holder of thermostat sensor | Support du capteur de thermostat | Halter Thermostatfühler | Soporte del órgano del sentido del termóstato |
| 44 | PRI524000001 | Washer 20x14x2 copper | Rondelle 20x14x2 cuivre | Unterlegscheibe 20x14x2 | Arandela 20x14x2 cobre |
| 45 | PRI614000048 | Outer nut of thermostat sensor | Ecrou du capteur de thermostat extérieure | Mutter Thermostatfühler außen | Tuerca exterior del órgano del sentido del termóstato |
| | | | | | |
| | | | | | |

Drawing nr. 504366 - 16-Jan-01

| | | | | | |
|----|--------------|------------------------------------|------------------------------------|---------------------------------|---------------------------------------|
| 1 | PRI610120077 | Bridge rectifier | Redresseur | Gleichrichter | Rectificador |
| 2 | PRI326002004 | Rectifier holder | Porte - redresseur | Gleichrichterhalter | Sujetador del rectificador |
| 3 | PRI345000046 | Contacteur frequency inverter D09 | Contacteur | Schalterschütz | Contacteur |
| 4 | PRI345006011 | Contacteur, electrical heating D18 | Contacteur, chauffage el. D18 | Schalterschütz, el. Heizung D18 | Contacteur, calefacción eléctrica D18 |
| 5 | PRI345000047 | Contacteur, electrical heating D12 | Contacteur, chauffage el. D12 | Schalterschütz, el. Heizung D12 | Contacteur, calefacción eléctrica D12 |
| 6 | PRI345002019 | Contacteur, electrical heating | Contacteur, chauffage el. | Schalterschütz, el. Heizung | Contacteur, calefacción eléctrica |
| 6 | PRI350010044 | Terminal board 4-poles | Reglette de raccordement à 4 pôles | 4-poliges Klemmbrett | Panel de bornes de 4 polos |
| 6 | PRI350001044 | Terminal board 8-poles | Reglette de raccordement à 8 pôles | 8-poliges Klemmbrett | Panel de bornes de 8 polos |
| 7 | PRI350009044 | Terminal board 6-poles | Reglette de raccordement à 6 pôles | 6-poliges Klemmbrett | Panel de bornes de 6 polos |
| 8 | PRI350002007 | Terminal board 2-poles | Reglette de raccordement à 2 pôles | 2-poliges Klemmbrett | Panel de bornes de 2 polos |
| 9 | PRI409000026 | Transformer 208-240-480/220V | Transformateur 208-240-480/220V | Transformator 208-240-480/220V | Transformador 208-240-480/220V |
| 9 | PRI409000011 | Transformer 415-440/220V | Transformateur 415-440/220V | Transformator 415-440/220V | Transformador 415-440/220V |
| 10 | 100440 | Frequency inverter E520S | Changeur de fréquence E520S | Frequenzwandler E520S | Convertidor de frecuencias E520S |
| 11 | 100450 | Filter for E520S | Filtre pour E520S | Filter für E520S | Filtro para E520S |
| 12 | PRI551026250 | Index plate of soapoppers | Plaque de la trémie | Schüttkasten - Schild | Rótulo de tolvas |
| 13 | PRI501000069 | Cable passage | Traversée | Durchführung | Paso |
| 14 | PRI501000071 | Cable passage | Traversée | Durchführung | Paso |
| 15 | PRI350000007 | Connector 4-poles | Plaque à bornes - 4 poles | Klemmleiste 4-polig | Panel de bornes de 4 polos |
| 16 | PRI350015007 | Connector 6-poles | Plaque à bornes - 6 poles | Klemmleiste 6-polig | Panel de bornes de 6 polos |
| 17 | PRI350001207 | Isolation paper | Isolant (en papier) | Isolierpapier | Papel aislador |
| 18 | PRI245000003 | Washer M5 | Rondelle M5 | Unterlegscheibe M5 | Arandela M5 |
| 19 | PRI212001020 | Screw M5x16 | Vis M5x16 | Schraube M5x16 | Tornillo M5x16 |
| 20 | PRI211000024 | Screw M4x15 | Vis M4x15 | Schraube M4x15 | Tornillo M4x15 |
| 21 | PRI201000002 | Screw M6x25 | Vis M6x25 | Schraube M6x25 | Tornillo M6x25 |
| 22 | PRI226000003 | Nut M4 | Écrou M4 | Mutter M4 | Tuerca M4 |
| 23 | PRI245000002 | Washer M4 | Rondelle M4 | Unterlegscheibe M4 | Arandela M4 |
| 24 | PRI231001001 | Washer M4 | Rondelle M4 | Unterlegscheibe M4 | Arandela M4 |
| 25 | PRI225000004 | Nut M6 | Écrou M6 | Mutter M6 | Tuerca M6 |
| 26 | PRI245000004 | Washer M6 | Rondelle M6 | Unterlegscheibe M6 | Arandela M6 |
| 27 | PRI551000001 | Earthing index plate | Écusson - prise de terre | Erdungsschild | Rótulo de la conexión a tierra |
| 28 | PRI407000091 | Holder | Support | Halter | Soporte |
| 29 | PRI229000011 | Nut M5 | Écrou M5 | Mutter M5 | Tuerca M5 |
| 30 | 100682 | Contacteur box | Poutre du contacteur | Schaltschrank | Distribuidor |
| | | | | | |
| | | | | | |
| | | | | | |
| | | | | | |

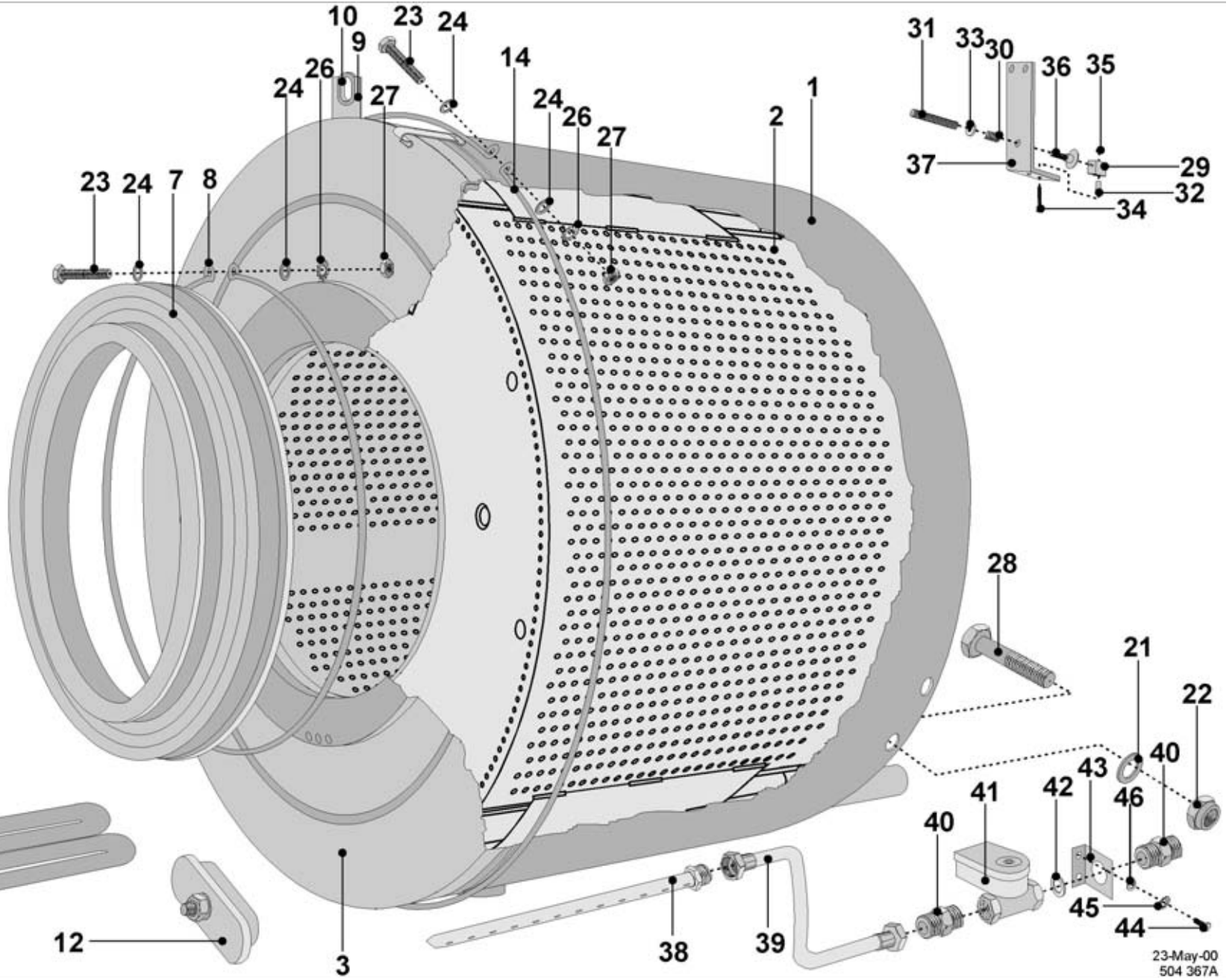

Drawing nr. 504367A - 23-May-00

| | | | | | |
|----|------------------------|--------------------------------|---|--|---|
| 1 | PRI165000019 505395 | Tub, (steam heating) Tub | Tambour d'extérieur (chauffage à vapeur) Tambour extérieur | Außentrommel rostfrei (Dampfheizung) Außentrommel | Tambor exterior inoxidable (calefacción a vapor) Tambor exterior |
| 2 | PRI167000034 | Drum | Tambour d'intérieure | Innentrommel | Tambor interior |
| 3 | PRI163000019 | Drum plate | Front du tambour d'avant | Vordere Trommelstirnseite | Parte frontal delantera del tambor |
| 7 | PRI505000045 | Rubber tub housing | Manchette | Manschette | Manguito |
| 8 | PRI185000112 | Ring I | Bague I | Ring I | Corona circular I |
| 9 | 100178 | Detection plate tiltswitch | Plaque de détection interrupteur de balourd | Kippschalter Fühlerplatte | Placa detección interruptor basculante |
| 10 | PRI501001078 | Cable passage | Presse-étoupe | Kabeldurchführung | Paso de cable |
| 11 | PRI342000031 | Heating body 2x2000W 220V | Corps de chauffage 2x2000W 220V | Heizkörper 2x2000W 220V | Calefactor 2x2000W 220V |
| 12 | PRI342010027 | Heating body 2x3000W | Corps de chauffage 2x3000W | Heizkörper 2x3000W | Calefactor 2x3000W |
| 14 | PRI342001016 | Heating element hole plug | Presse-étoupe du corps de chauffage | Stopfbuchse Heizkörper | Prensaestopas del calefactor |
| 21 | PRI231000066 | Washer | Bague II | Ring II | Corona circular II |
| 22 | PRI228000007 | Nut selfstopping M16 | Cale | Unterlegscheibe | Arandela |
| 23 | PRI202000011 | Screw M6x70 | Contre-écrou M16 | Mutter M16 selbstsichernd | Tuerca de autoseguridad M16 |
| 24 | PRI231002003 | Washer | Vis M6x70 | Schraube M6x70 | Tornillo M6x70 |
| 26 | PRI245000004 | Washer with external teeth M6 | Cale | Unterlegscheibe | Arandela |
| 27 | PRI228001007 | Nut selfstopping M6 | Rondelle à crans multiples du bord externe M6 | Fächerscheibe M6 | Arandela en abanico M6 |
| 28 | PRI202001054 | Screw M16x60 | Contre-écrou M6 | Mutter M6 selbstsichernd | Tuerca de autoseguridad M6 |
| 29 | 100718 | Micro switch | Vis M16x60 | Schraube M16x60 | Tornillo M16x60 |
| 30 | PRI611000090 | Spring | Micro interrupteur | Mikroschalter | Commutador micro |
| 31 | PRI611000091 | Spring | Ressort | Feder | Muelle |
| 32 | 100177 | Spacer | Ressort | Feder | Muelle |
| 33 | PRI523000001 | Washer hard | Rondelle | Ritzel | Espaciador D7 X 10 |
| 34 | PRI211000009 | Screw M3x25 | Rondelle | Dichtungsring hart | Arandela de duro |
| 35 | PRI226000001 | Nut M3 | Vis M3x25 | Schraube M3x25 | Tornillo M3x25 |
| 36 | PRI543000027 | Springholder tiltswitch | Ecrou M3 | Mutter M3 | Tuerca M3 |
| 37 | 100746 | Support tiltswitch | Fixation ressort interrupteur de balourd | Gehäuse Kippschalter PVC | Soporte muelle interruptor basculante PVC |
| 38 | PRI185022015 | Steam injector Low pressure | Support interrupteur de balourd | Unterstützung Kippschalter | Soporte interruptor basculante |
| 39 | PRI185021015 | Steam injector High pressure | Injecteur à vapeur basse pression | Dampfinjektor Niederdruckdampf | Inyector de vapor baja presión |
| 40 | PRI425000072 | Flexible | Injecteur à vapeur haute pression | Dampfinjektor Hochdruckdampf | Inyector de vapor alta presión |
| 41 | PRI425000057 | Steam valve 1/2" High pressure | Tuyau | Dampfschlauch | Manguera |
| 42 | 101000 | Sealing metallo 22x27 | Ecrou de raccord 1/2" | Verschraubung 1/2" | Atornillado 1/2" |
| 43 | 100999 | Support steam valve | Vanne vapeur 1/2" haute pression | Dampfventil 1/2" Hochdruckdampf | Válvula de vapor 1/2" alta presión |
| 44 | PRI202000006 | Screw M6x16 | Vanne vapeur 1/2" basse pression | Dampfventil 1/2" Niederdruckdampf | Válvula de vapor 1/2" baja presión |
| 45 | PRI245000004 | Washer 6 DIN6798 | Joint Metallo 22x27 | Dichtung Metallo 22x27 | Empaquetadura Metallo 22x27 |
| 46 | PRI231002003 | Washer 6,4x17x3 | Support de vanne vapeur | Halter Dampfventil | Sujetador del válvula de vapor |
| | | | | | |
| | | | | | |
| | | | | | |

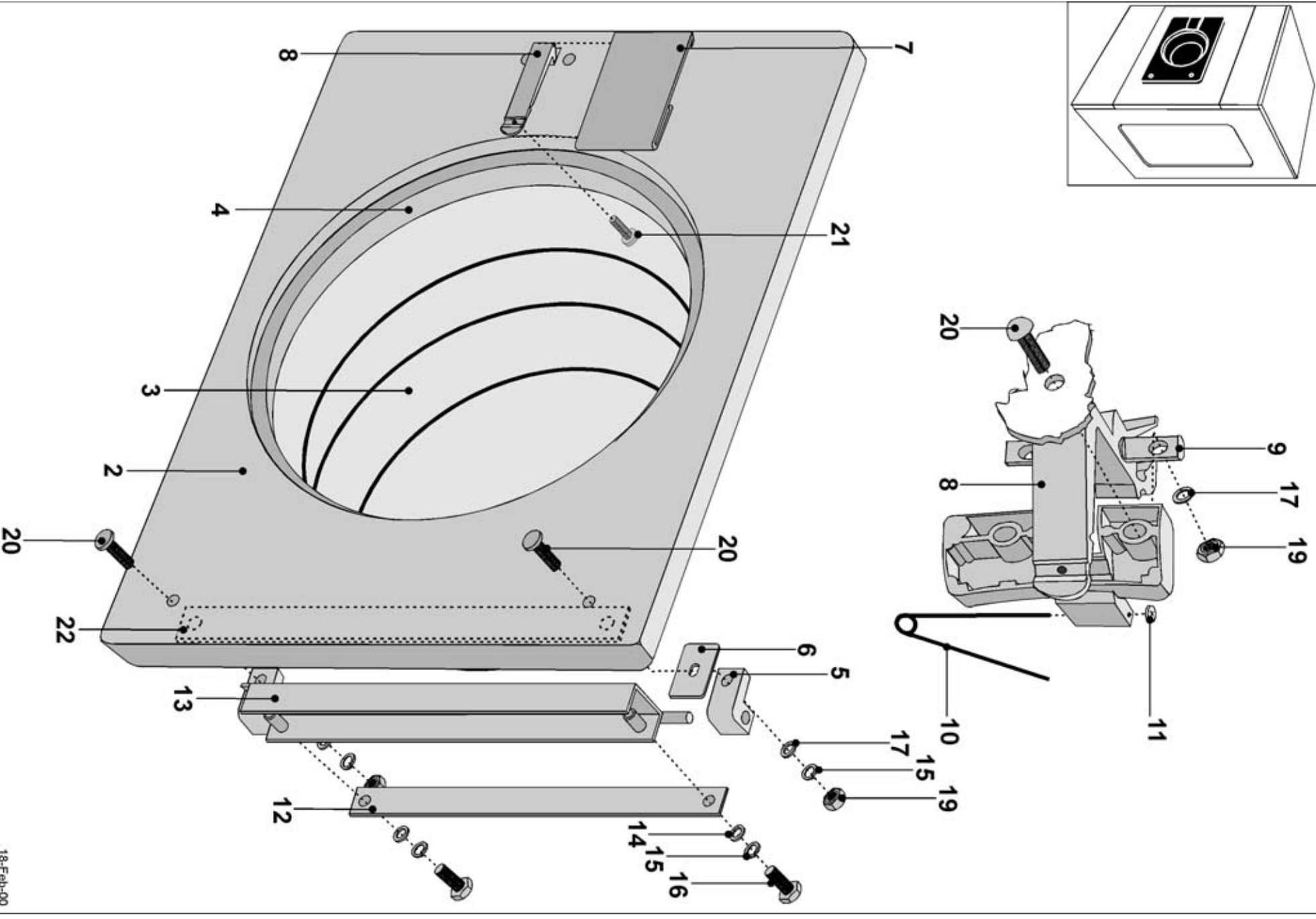
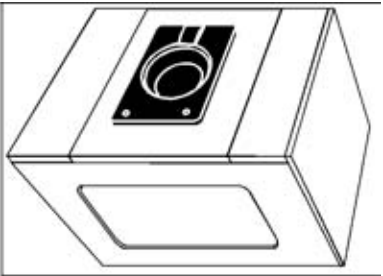

Drawing nr. 504368 - 18-Feb-00

| | | | | | |
|----|----------------------------------|---|---|--|---|
| 2 | PRI155015019 500158 | Square door Round door | Porte carrée Porte ronde | Quadratische Tür Runde Tür | Puerta cuadrada Aro puerta |
| 3 | PRI505000044 | Doorglass | Verre de porte | Türglas | Vidrio de la puerta |
| 4 | PRI503000004 | Rubber for doorglass | Joint du verre de porte | Dichtung Türglas | Junta de empaque del vidrio de puerta |
| 5 | PRI610000126 | Hinge blocs door | Suspension de la porte | Türband | Suspensión de la puerta |
| 6 | PRI610001126 | Regulating plates hinge | Cale de réglage | Distanzscheibe | Arandela distanciadora |
| 7 | 501505 501515 | Cover doorhandle black (back part) Cover doorhandle black (top part) | Poignée noir (pièce arrière) Poignée noir (pièce avant) | Abdeckung Türgriff schwarz (Hinterteil) Abdeckung Türgriff schwarz (Oberteil) | Tapa tirador puerta negra (parte trasera) Tapa tirador puerta negra (parte superior) |
| 8 | PRI610011085 501513 100219 | Cover doorhandle chrom Doorhandle square door Doorhandle round door | Poignée chrome Poignée porte carrée Poignée porte ronde | Abdeckung Türgriff Chrom Türgriff quadratische Tür Türgriff runde Tür | Tapa tirador cromada Tirador puerta cuadrada Tirador puerta redonda |
| 9 | PRI610000089 | Axle doorhandle | Pivot | Bolzen | Gorrón |
| 10 | PRI611000045 | Spring doorhandle | Ressort de manivelle | Kurbelfeder | Resorte de la manivela |
| 11 | PRI247010013 | Starlock 2,4 | rondelle bloquage 2,4 | Starlock 2,4 | Cierre 2,4 |
| 12 | PRI610002076 500086 | Reinforcement plate frontpanel square door Reinforcement plate frontpanel round door | Plaque de renfort panneau front porte carrée Plaque de renfort panneau front porte ronde | Verstärkung Vordertafel quadratische Tür Verstärkung Vordertafel runde Tür | Placa refuerzo panel frontal, puerta cuadrada Placa refuerzo panel frontal, puerta redonda |
| 13 | 500080 101377 | Hinge round door Hinge square door complete | Charnière porte ronde Charnière porte carrée | Scharnier runde Tür Scharnier quadratische Tür | Bisagra puerta redonda Bisagra puerta cuadrada |
| 14 | PRI232000002 | Washer steel | Rondelle Inox | Unterlegscheibe rostfrei | Arandela inoxidable |
| 15 | PRI245000019 | Spring washer M6 steel | Rondelle élastique M6 Inox | Federscheibe M6 rostfrei | Arandela elástica M6 inoxidable |
| 16 | PRI203000032 | Screw M6x20 | Vis M6x20 | Schraube M6x20 | Tornillo M6x20 |
| 17 | PRI232000002 | Washer steel | Rondelle Inox | Unterlegscheibe rostfrei | Arandela inoxidable |
| 19 | PRI227000004 | Nut M6 steel | Ecrou M6 Inox | Mutter M6 rostfrei | Tuerca M6 inoxidable |
| 20 | PRI212000033 | Screw M6x26 steel | Vis M6x26 Inox | Schraube M6x26 rostfrei | Tornillo M6x26 inoxidable |
| 21 | 100305 | Screw cover round door | Vis poignée porte ronde | Schraube Abdeckung runde Tür | Tornillo tapa puerta redonda |
| 22 | PRI212003013 PRI155012019 | Screw cover square door Reinforcement door side | Vis poignée porte carrée Renfort de la porte | Schraube Abdeckung quadratische Tür Türversteifung | Tornillo tapa puerta cuadrada Refuerzo de puerta |
| | | | | | |
| | | | | | |
| | | | | | |
| | | | | | |
| | | | | | |
| | | | | | |
| | | | | | |

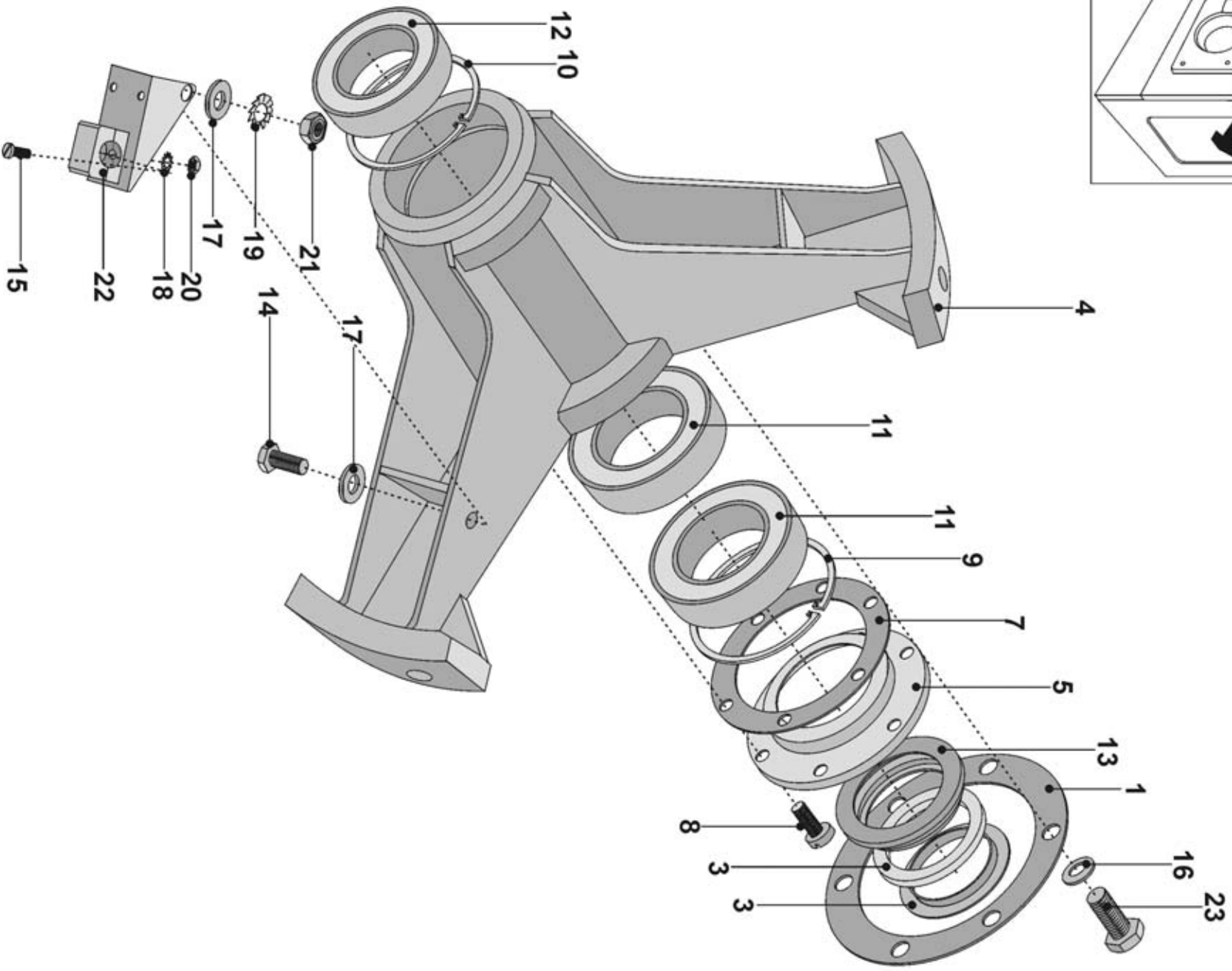
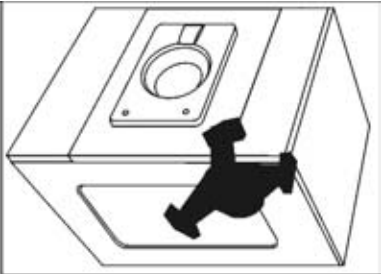

Drawing nr. 504369 - 18-Feb-00

| | | | | | |
|----|--------------|-------------------------------|---|--------------------------|----------------------------|
| 1 | PRI609000156 | Pressure plate | Toile de pression | Andruckblech | Plancha de contrapresión |
| 3 | PRI530030013 | Counter ring | Bague d'arbre | Wellenring | Anillo del árbol |
| 4 | F01104000112 | Bearing house | Coussinet | Lagerbuchse | Casquillo del cojinete |
| 5 | PRI158000038 | Joint ring | Bague de joint | Dichtungsring | Anillo de empaquetadura |
| 7 | PRI505002042 | Sealing | Joint | Dichtung | Empaquetadura |
| 8 | PRI212002018 | Screw M5x12 steel | Vis M5x12 Inox | Schraube M5x12 rostfrei | Tornillo M5x12 inoxidable |
| 9 | PRI232000022 | Securing ring | Bague de blocage | Sicherungsring | Anillo de seguridad |
| 10 | PRI232000023 | Securing ring | Bague de blocage | Sicherungsring | Anillo de seguridad |
| 11 | PRI608002048 | Bearing | Roulement | Lager | Cojinete |
| 12 | PRI608000048 | Bearing | Roulement | Lager | Cojinete |
| 13 | PRI530030012 | Axial seal | Bague axiale | Axialring | Anillo axial |
| 14 | PRI202000009 | Screw M6x30 | Vis M6x30 | Schraube M6x30 | Tornillo M6x30 |
| 15 | PRI211000022 | Screw M4x10 | Vis M4x10 | Schraube M4x10 | Tornillo M4x10 |
| 16 | PRI230000003 | Washer | Cale | Unterlegscheibe | Arandela |
| 17 | PRI231002003 | Washer | Cale | Unterlegscheibe | Arandela |
| 18 | PRI245000002 | Washer with external teeth M4 | Rondelle à crans multiples du bord externe M4 | Fächerscheibe M4 | Arandela en abanico M4 |
| 19 | PRI245000004 | Washer with external teeth M4 | Rondelle à crans multiples du bord externe M6 | Fächerscheibe M6 | Arandela en abanico M6 |
| 20 | PRI226000003 | Nut M4 | Ecrou M4 | Mutter M4 | Tuerca M4 |
| 21 | PRI226000007 | Nut M6 | Ecrou M6 | Mutter M6 | Tuerca M6 |
| 22 | PRI407007067 | Cable clip | Crochet du cable | Kabelschelle | Pieza de sujeción de cable |
| 23 | PRI203000002 | Screw M10x25 steel | Vis M10x25 Inox | Schraube M10x25 rostfrei | Tornillo M10x25 inoxidable |
| | | | | | |
| | | | | | |
| | | | | | |
| | | | | | |
| | | | | | |
| | | | | | |
| | | | | | |
| | | | | | |
| | | | | | |

Prima

F/FS 16

SPARE-PARTS MANUAL

SOFT MOUNTED WASHER EXTRACTOR

PUBLICATION DATE: NOV-00

507 346

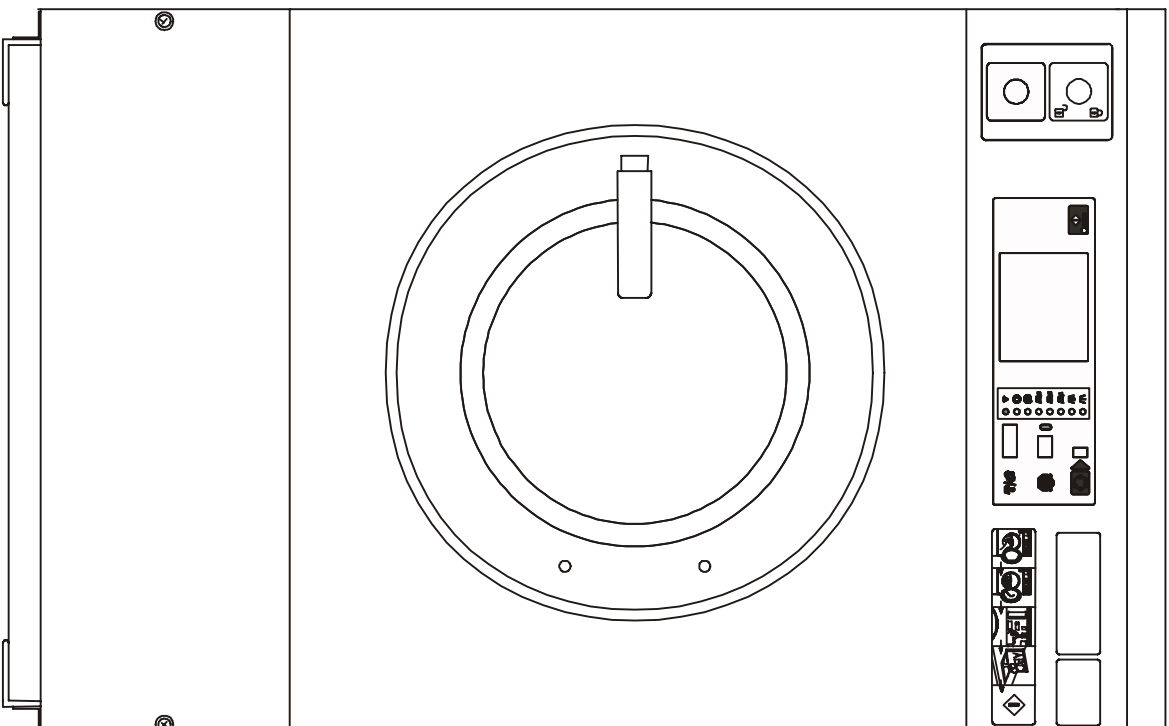

100419

SPARE-PARTS MANUAL

CATALOGUE DES ACCESSORIES

ERSATZTEIL-KATALOG

CATÁLOGO DE PIEZAS DE REPUES