



Table à repasser
- chauffante
- aspirante

PROFIL - A

Modèle avec chaudière intégrée
à remplissage manuel

ARIANE PROFIL

DESCRIPTIF

Chaudière en fonte d'aluminium
Capacité de la chaudière: 4 litres.
Remplissage manuel par bouchon visé
Plateau en acier à hauteur fixe : 93 cm
Plateau universel : 117 x 42/24 cm
Résistance plateau pour éviter la condensation
Commande de travail pointe à gauche
Moteur aspiration 360 W
Housse Tergal (haute résistance à la chaleur)
Molleton en fibre Tergal
Manomètre de pression vapeur
Berceau de réception des vêtements
Puissance électrique chaudière 1,5 kW
Fer à repasser vaporisant : 800W
Fer à repasser avec thermostat sans pulvérisateur
Dimensions : 147 x 52 x 96 cm

ACCESSOIRES

- Jeannette de repassage aspirante-chauffante
- Eclairage par néon
- Eclairage par néon avec suspension du fer

Repère N° :



ARIANE PROFIL

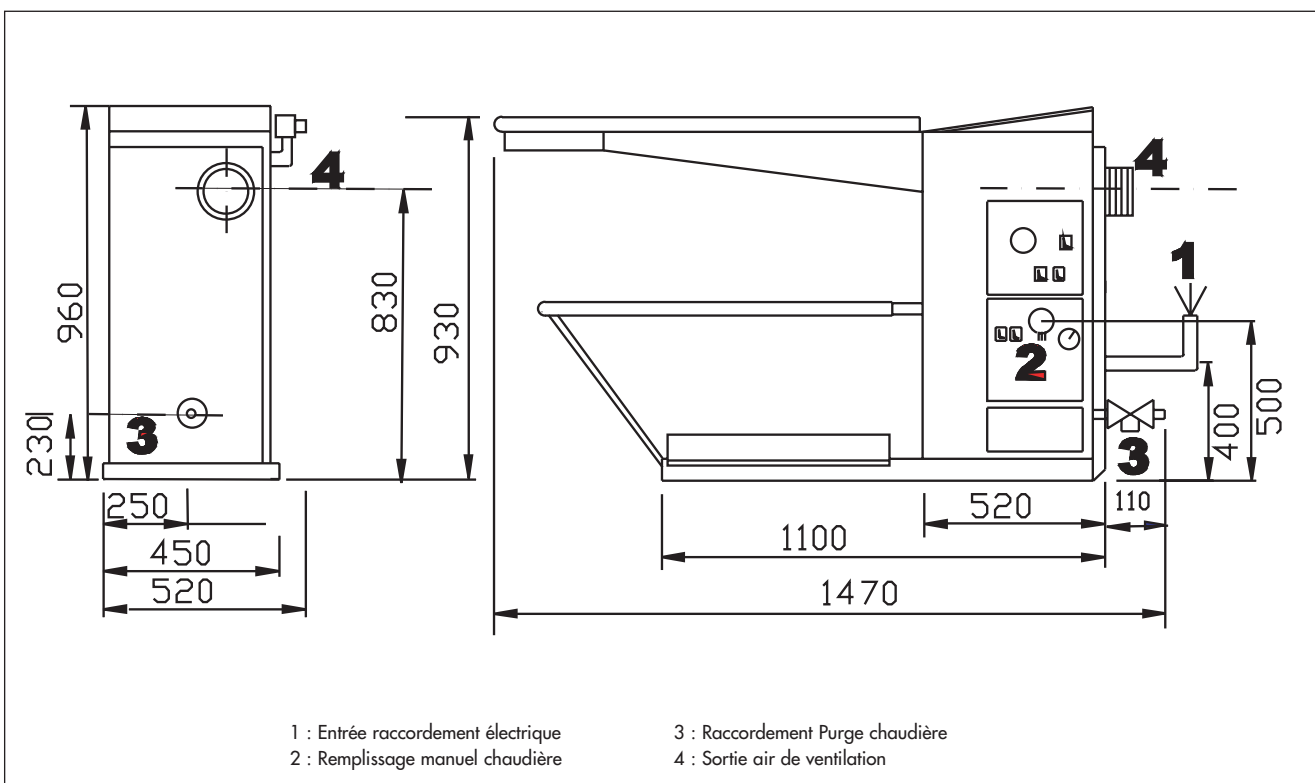

DONNEES TECHNIQUES

Version autonome Profil-A

CAPACITE	Chaudière	4 Litres
Puissance	Ventilateur	0,36 kW
Resistance	Chaudière	1,5 kW
	Fer à repasser	0,8 kW
	Plateau	1 kW
Vapeur	Pression	3,5 bars
	Production	1,5 kg/h
Eau	Entrée	Manuel
	Sortie purge	3/8 "
Poids brut / net		100 / 80 kg

Dim Plateau	Long x Larg x Pointe	117 x 42 x 24 cm
Dim emballage	Hauteur	1250 mm
	Largeur	650 mm
	Profondeur	1790 mm

Condensat de vapeur d'eau (180°C), prévoir une canalisation résistant aux hautes températures.

RACCORDEMENT ELECTRIQUE

	PUISSANCE INSTALLEE	ALIMENTATION ELECTRIQUE - FUSIBLES	
Version Autonome	3,4 kW	230/240V (mono)	16 A



AGENT DISTRIBUTEUR EXCLUSIF POUR LA FRANCE
 18 RUE DES FRERES EBERTS • BP 83 • F-67024 STRASBOURG CEDEX 1
 TEL. 03 88 65 71 71 • FAX 03 88 39 28 58

AR 10/05