



**Lave-linge à sceller**  
**"GRAND HUBLLOT"**  
**Capacité 18 kg (1/10)**  
**Essorage 432 tr/mn**

Possibilité 2 versions de commande :  
 - Programmeur à touches  
 - Programmeur électronique Micro 20

### **WE 181 EC**

Chauffage électrique 18 kW

### **WE 181 SC**

Machine sans chauffage électrique  
 Prévoir alimentation eau chaude ~80°C

### **WE 181 VC**

Machine avec chauffage vapeur  
 Consommation 18,1 kg/cycle

## DESCRIPTIF

Volume tambour 181 L  
 Machine à sceller au sol  
 Vitesse d'essorage 432 tr/mn  
 Cuve fixe  
 Programmeur à 10 touches : 5 lavages et 5 fonctions ou  
 Programmeur électronique Micro 20 avec 9 cycles préprogrammés (extension possible à 99)  
 Vidange gros diamètre par gravité  
 3 électrovannes d'alimentation en eau chaude/froide dure/adoucie  
 Bacs à produits 3 compartiments  
 Verrouillage électromagnétique du hublot  
 Ouverture du hublot : 395 mm  
 Cuve, tambour, roulements et carrosserie en acier inoxydable  
 Bouton d'arrêt d'urgence en façade  
 Dimensions : 780 x 885 x 1190 mm

## PROGRAMMATION

### **Programmeur électronique Micro 20**

9 cycles de lavage types, préprogrammés en usine. Affichage du numéro de programme, de la durée du cycle et de la température. Touche Eco.

Affichage par voyants Led du défilement de programme.

Fonctions supplémentaires : Arrêt durée - Trempage - Lavage délicat - Avance rapide - Suppression essorage - Arrêt programmé - Départ différé jusqu'à 99 heures - Enchaînement de 2 programmes.

Cool-down (refroidissement) programmable sur modification d'Éprom.

Reprise du programme en cours après coupure de courant.

Fonctions auto-diagnostic en cas de défaut.

### **Commande à 10 touches**

5 programmes de lavage (blanc 90°/couleurs 60°/synthétiques 40°/synthétiques 40° - lavage seul/laine 30°) + touches Départ - Amidonnage - Niveau haut/délicat - Suppression essorage - Avance rapide programmeur.

## CONSTRUCTION

Carrosserie, cuve et tambour inox AISI 430  
 Palier en fonte d'une seule pièce  
 Axe de tambour et roulements en acier inoxydable  
 Châssis soudé et traité époxy

## OPTIONS

Chauffage électrique autres puissances 12, 15 ou 21 kW  
 Chauffage mixte électrique / vapeur  
 Tambour avec perforations Ø 9 mm  
 Vanne vapeur  
 Branchement en 220 V(mono)  
 Tension spéciale et transformateur

### **Équipement spécial laverie self**

- Pré-équipement central de paiement
- Monnayeur double 10 F et 2 F
- Monnayeur jetons
- Carrosserie blanche

Repère N° :



# IPSO

# IPSO WE 181

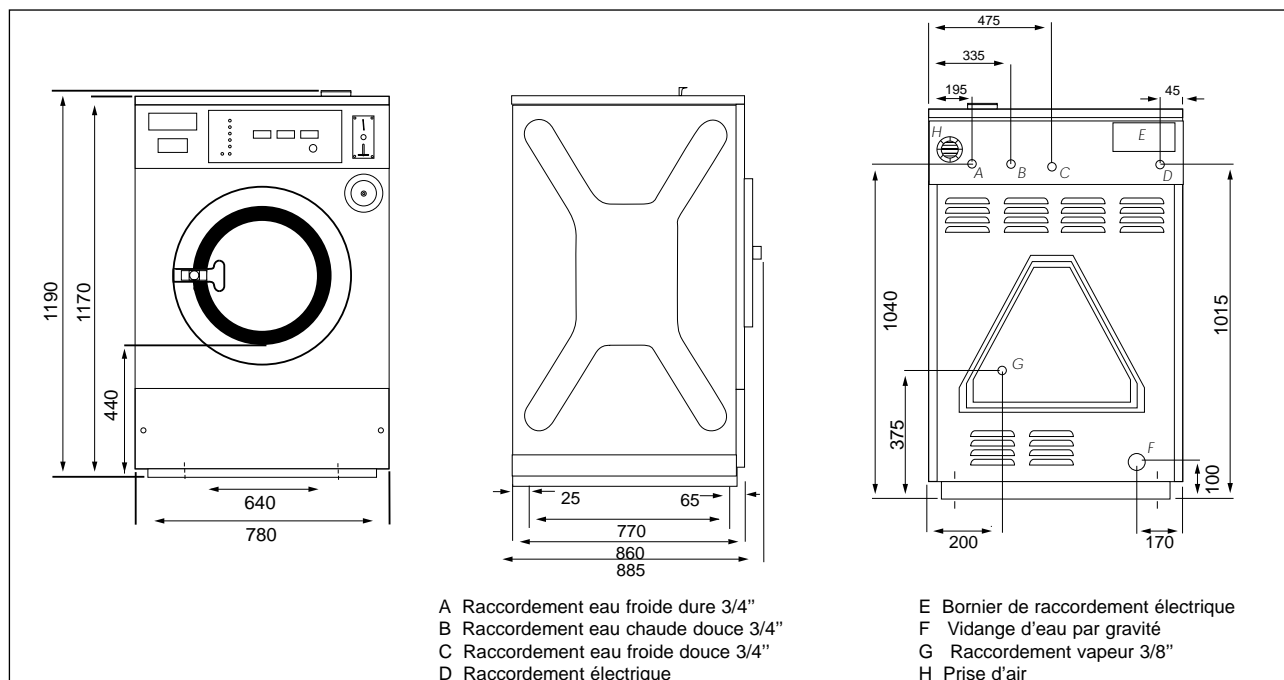

A Raccordement eau froide dure 3/4"  
 B Raccordement eau chaude douce 3/4"  
 C Raccordement eau froide douce 3/4"  
 D Raccordement électrique

E Bornier de raccordement électrique  
 F Vidange d'eau par gravité  
 G Raccordement vapeur 3/8"  
 H Prise d'air

## DONNEES TECHNIQUES

Tambour:	Volume	181 l.
	Diamètre	680 mm
	Profondeur	500 mm
	Perforations Ø	4,5 mm
Ouverture du hublot Ø		395 mm
Hauteur sol-poignée		640 mm
Vitesse:	essorage	432 tr/mn
	lavage	46 tr/mn
Facteur G		71
Energie cinétique du tambour		1287 N/m
Charge dynamique au sol		22450 N/ 7 Hz

Pression d'eau	0,5 à 10 bars	
Alim. eau chaude T° maxi.	80 °C	
Consommation d'eau maxi.	399 l.	
Besoin eau chaude (mach. sans chauff.)	150 l./cycle	
Ecoulement Ø ext.	50 mm	
Vidange par gravité débit	160 l/mn	
Vapeur pression maxi.	6 à 10 kg	
Poids brut/net	377/325 kg	
Dim. emballage	Hauteur	1310 mm
	Largeur	850 mm
	Profondeur	1100 mm

## RACCORDEMENT ELECTRIQUE

TYPE DE CHAUFFAGE		ALIMENTATION ELECTRIQUE - FUSIBLES
Chauffage électrique	18 kW	220 V (tri) - 50 A ou 380 V (tri + N) - 32 A
Chauffage vapeur		220 V (tri) - 16 A ou 380 V (tri + N) - 16 A
Alim. eau chaude uniquement		220 V (tri) - 16 A ou 380 V (tri + N) - 16 A
OPTIONS		
Chauffage électrique	12 kW	220 V (tri) - 40 A ou 380 V (tri + N) - 20 A
Chauffage électrique	15 kW	220 V (tri) - 50 A ou 380 V (tri + N) - 25 A
Chauffage électrique	21 kW	380 V (tri + N) - 40 A

*Nous nous réservons le droit de modifier à tout moment les caractéristiques de nos modèles.*

**IP 91060 99/8-A**



EBERHARDT FRERES - 18, RUE DES FRERES EBERTS - BP 83 - 67024 STRASBOURG CEDEX 1

TEL. : 03.88.65.71.71. - FAX.: 03.88.39.28.58.